

車両情報				
車名	年式	型式	形状	車台番号
三菱ふそう	平成12年1月	KK-FE53EBD	ダンプ	FE53EB-552069
走行	馬力	シフト	ブレーキ	ボディ内寸
271.657km	140PS/103KW	M/T 5速	バキューム	長:3,100 mm 幅:1,580 mm 高:370 mm 門高: mm

◎:良好 ○:通常走行問題なし △:要修理 /:装備無し ※あくまでも当社判断基準によるものです

エンジン			電装関係			キャビン		
点検項目	結果	状態	点検項目	結果	状態	点検項目	結果	状態
異音	◎		エアコン	◎		シート	○	破れ、へたり
オイル混入	△	オイル混入清掃跡あり 冷却水内オイル混入有	スターター	◎		ヘッドライト (種類)	-	ハロゲン
オイル漏れ	○	にじみ ロッカーカバー	オルタネーター	◎		ヘッドライト (不具合)	◎	
水混入	◎		パワーウィンドウ (運転席)	◎		ウィンカー	◎	前: 後: サイド:
水漏れ	◎		パワーウィンドウ (助手席)	◎		ワイパー	◎	
燃料漏れ	◎		坂道発進装置	/		ミラー	◎	
排気	◎		異常ランプ	◎		走行関係		
マフラー	◎		オーディオ	-		点検項目	結果	状態
ターボ	/		オーディオ (不具合)	◎		ハンドル	○	擦れ
冷却水吹き返し	◎		バックカメラ	-		エアサス(種類)	-	
ミッション			バックカメラ (不具合)	/		エアサス(不具合)	/	
点検項目	結果	状態	電格ミラー	/		パワーステアリング	◎	
ギア鳴き	◎		ETC	◎		リーフサス	◎	
ギア抜け	◎		タコグラフ	/		燃料タンク	◎	TOL スチール
クラッチ	◎		デフ			点検項目	結果	状態
異音	◎		異音	◎		異音	◎	
オイル漏れ	◎		オイル漏れ	◎		オイル漏れ	◎	
リターダ	/		デフロック	/		デフロック	/	

特記事項
記録簿 有 ()

タイヤ残量				タイヤサイズ			
単位: mm							
3	1	-	-	-	-	-	-
3	3	2	2	-	-	-	-
-	-	-	-	-	-	-	-
スペア	2	-	-	スペア	-	-	-
素材:鉄				備考:7.00R16			

上物仕様			
上物名	メーカー	型式「製造番号」	年式
	極東開発工業	DD02-31「99B12B801Y」	平成11年12月
【備考】			
【備考】			
【備考】			
【上物仕様備考】			

外装状態			
キャブコーション	フレーム番号	フレームのさび	飛石
有	確認済	無	点傷有

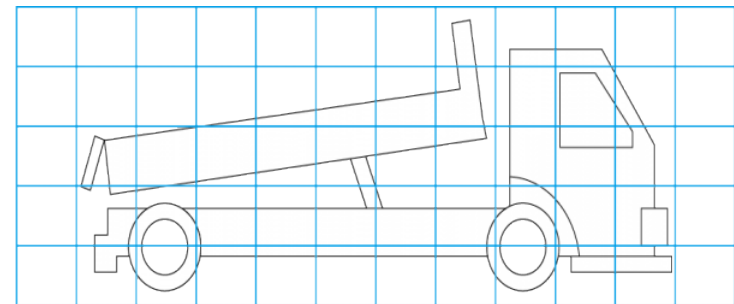
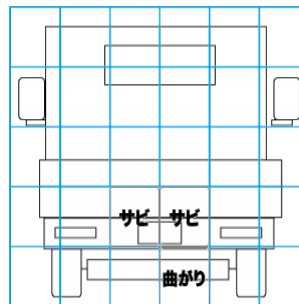
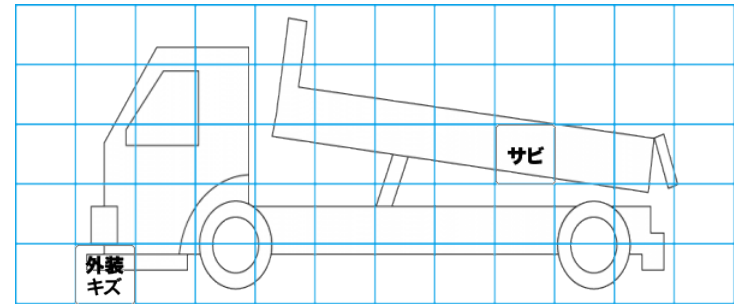
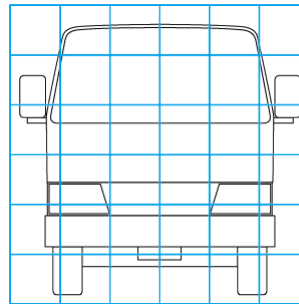

【外装】	【ボデー内】
外装キズ 外装へこみ うき 曲がり サビ 補修跡 割れ	庫内キズ 庫内へこみ 庫内穴あき 床汚れ