

車両情報				
車名	年式	型式	形状	車台番号
いすゞ	平成24年9月	TKG-NLR85N	ドライバン	NLR85N-7011590
走行	馬力	シフト		ブレーキ
72,438km	150PS/110KW	A/T スムーサー		パキューム
ボディ内寸				
長: 3,780 mm		幅: 1,770 mm		mm
高: 2,030 mm		門高: mm		mm

◎:良好 ○:通常走行問題なし △:要修理 /:装備無し ※あくまでも当社判断基準によるものです

エンジン		
点検項目	結果	状態
異音	◎	
オイル混入	◎	
オイル漏れ	◎	
水混入	◎	
水漏れ	◎	
燃料漏れ	◎	
排気	◎	
マフラー	◎	
ターボ	◎	
冷却水吹き返し	◎	

ミッション		
点検項目	結果	状態
ギア鳴き	◎	
ギア抜け	◎	
クラッチ	/	
異音	◎	
オイル漏れ	◎	
リターダ	/	

電装関係		
点検項目	結果	状態
エアコン	◎	
スターター	◎	
オルタネーター	◎	
パワーウィンドウ (運転席)	◎	
パワーウィンドウ (助手席)	◎	
坂道発進装置	/	
異常ランプ	◎	
オーディオ	-	
オーディオ (不具合)	◎	
バックカメラ (色)	-	
バックカメラ (不具合)	/	
電格ミラー	◎	
ETC	/	
タコグラフ	/	

キャビン		
点検項目	結果	状態
シート	○	タバコ穴スし、汚れ
ヘッドライト (種類)	-	
ヘッドライト (不具合)	◎	
ウィンカー	◎	前: 後: サイド:
ワイパー	◎	
ミラー	◎	

走行関係		
点検項目	結果	状態
ハンドル	◎	
エアサス (種類)	-	
エアサス (不具合)	/	
パワーステアリング	◎	
リーフサス	◎	
燃料タンク	◎	

デフ		
点検項目	結果	状態
異音	◎	
オイル漏れ	◎	
デフロック	/	

特記事項・アイドリングストップ

- ・キャビン内汚れ、キズ
- ・テールレンズ左右ヒビ
- ・ダッシュボード配線、ビス穴
- ・スベアキャリア欠品

記録簿 有 (R2/4)

タイヤ残量			
単位: mm			
2	2		
-	-		
3	3	2	1
-	-	-	-
スベア	-	-	

タイヤサイズ			
205/65R16	205/65R16		
-	-		
205/65R16	205/65R16	205/65R16	205/65R16
-	-	-	-
スベア	-	-	-

素材: 鉄 備考:

上物仕様			
上物名	メーカー	型式「製造番号」	年式
ドライバン	キタムラ	T12-2087	平成23年11月
【備考】・ラッシンググレール2段 ・庫内灯2ケ			
垂直ゲート	キタムラ	SL60P	平成23年11月
【備考】全長1,170mm 全幅1,780mm 有効長950mm 有効幅1,600mm			
【備考】			
【上物仕様備考】			

外装状態			
キャブコーション	フレーム番号	フレームのさび	飛石
有	確認済	無	点傷有

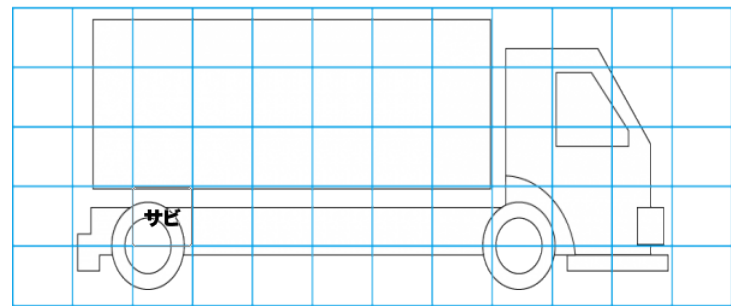
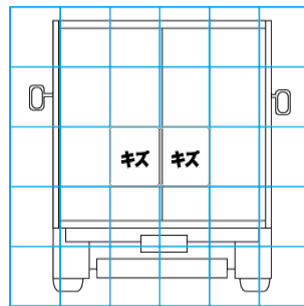
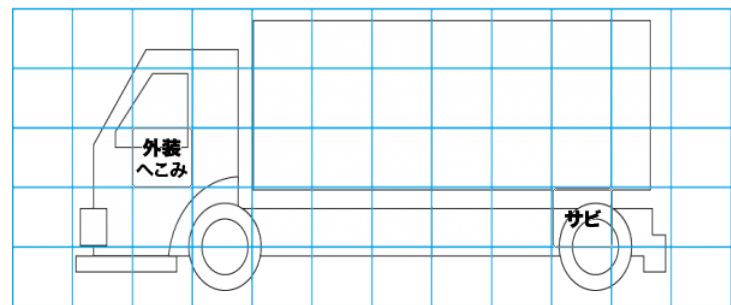
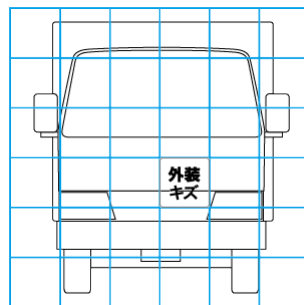

【外装】		【ボデー内】								
外装キズ	外装へこみ	うき	曲がり	サビ	補修跡	割れ	庫内キズ	庫内へこみ	庫内穴あき	床汚れ