

車両情報				
車名	初年度登録	型式	形状	車台番号
UDトラックス	平成26年9月	TKG-MK38C	アルミウイング	MK38C-30295
走行	馬力	シフト	ブレーキ	ボディ内寸
125,152km	215PS/158KW	M/T 6速	エア	長: 6,230 mm 幅: 2,410 mm 高: 2,410 mm 門高: 2,320 mm

◎:良好 ○:通常走行問題なし △:要修理 /:装備無し ※あくまでも当社判断基準によるものです

エンジン			電装関係			キャビン		
点検項目	結果	状態	点検項目	結果	状態	点検項目	結果	状態
異音	◎		エアコン	◎		シート	○	擦れ、汚れ
オイル混入	◎		スターター	◎		ヘッドライト	◎	HID
オイル漏れ	◎		オルタネーター	◎		ウィンカー	◎	
水混入	◎		P/W(運転席)	◎		ワイパー	◎	
水漏れ	◎		P/W(助手席)	◎		ミラー	◎	
燃料漏れ	◎		坂道発進装置	◎		走行関係		
排気	◎		異常ランプ	◎				
マフラー	◎		オーディオ	◎		リーフサス	◎	
ターボ	◎		バックカメラ	◎	カラー	エアサス	◎	
冷却水吹返	◎		電格ミラー	◎		パワステ	◎	
ミッション			ETC	◎	標準	ハンドル	○	擦れ
			点検項目	結果	状態	燃料タンク	◎	スチール 200L
ギア鳴き	◎		上物仕様			デフ		
ギア抜け	◎		点検項目	結果	状態			
クラッチ	◎		床材質	/	木材	オイル漏れ	◎	
異音	◎					デフロック	/	
オイル漏れ	◎							
リターダ	/							

特記事項 キャブ内汚れ、傷。蛍光灯不灯。スターターキー1本、スベアキー1本、キーレスリモコン1ヶ、燃料キャップキー1本、尿素キャップキー2本、ボデーキー2本。
記録簿 有 (R2/9~R4/3)

タイヤ残量			
単位: mm			
7	7		
—	—		
5	5	6	6
—	—	—	—
スベア	12	—	

タイヤサイズ			
	225/80R17.5	225/80R17.5	
	—	—	
225/80R17.5	225/80R17.5	225/80R17.5	225/80R17.5
—	—	—	—
スベア		225/80R17.5	—

素材: アルミ 備考:

上物仕様			
上物名	メーカー	型式「製造番号」	年式
アルミウイング	日本フルハーフ	DMS 「W6DS982」	平成26年
【備考】 引き出しフック5対。ラッシングレール2段。庫内灯3ヶ。			
パワーゲート/格納ゲート/2枚折り	極東開発工業	CG1002H+3MRA2	平成26年
【備考】 PG寸法: 全長1570mm、全幅2390mm、有効長1350mm、有効幅2315mm。最大荷重1000Kg。庫内リモコン付。			
【備考】			

外装状態			
キャブコーション	フレーム番号	フレームのさび	飛石
有	確認済	無	点傷有

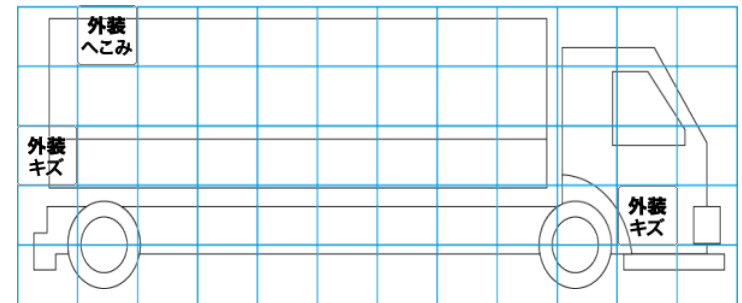
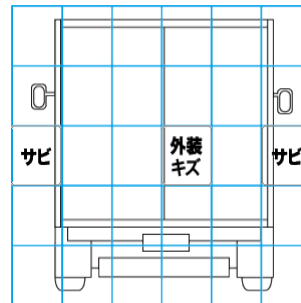
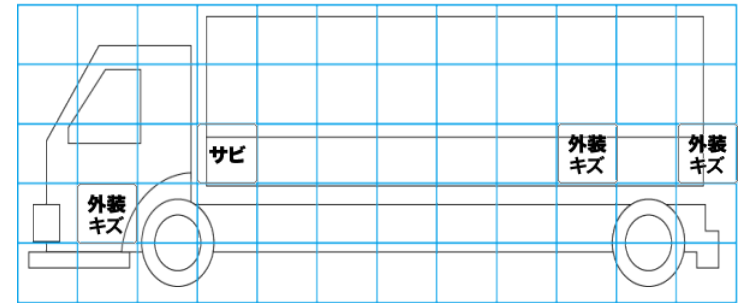
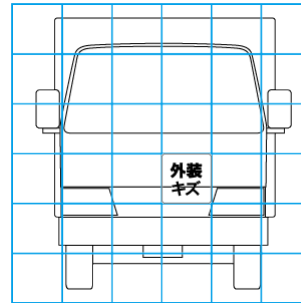

【外装】					【ボデー内】					
外装キズ	外装へこみ	うき	曲がり	サビ	補修跡	割れ	庫内キズ	庫内へこみ	庫内穴あき	床汚れ