

| 車両情報 | | | | |
|---------|-------------|------------|------|---|
| 車名 | 初年度登録 | 型式 | 形状 | 車台番号 |
| 日野 | 令和 2年1月 | 2KG-FC2ABA | 冷凍パン | FC2AB-116824 |
| 走行 | 馬力 | シフト | ブレーキ | ボディ内寸 |
| 5,658km | 210PS/154KW | M/T 6速 | エア | 長: 6,330 mm 幅: 2,270 mm 高: 2,220 mm 門高: mm |

◎: 良好 ○: 通常走行問題なし △: 要修理 /: 装備無し ※あくまでも当社判断基準によるものです

| エンジン | | | 電装関係 | | | キャビン | | |
|-------|----|----|-----------|-------|----|--------|-------|----|
| 点検項目 | 結果 | 状態 | 点検項目 | 結果 | 状態 | 点検項目 | 結果 | 状態 |
| 異音 | ◎ | | エアコン | ◎ | | シート | ◎ | |
| オイル混入 | ◎ | | スターター | ◎ | | ヘッドライト | ◎ LED | |
| オイル漏れ | ◎ | | オルタネーター | ◎ | | ウィンカー | ◎ | |
| 水混入 | ◎ | | P/W (運転席) | ◎ | | ワイパー | ◎ | |
| 水漏れ | ◎ | | P/W (助手席) | ◎ | | ミラー | ◎ | |
| 燃料漏れ | ◎ | | 坂道発進装置 | ◎ | | 走行関係 | | |
| 排気 | ◎ | | 異常ランプ | ◎ | | 点検項目 | 結果 | 状態 |
| マフラー | ◎ | | オーディオ | ◎ | | リーフサス | ◎ | |
| ターボ | ◎ | | バックカメラ | ◎ カラー | | エアサス | / | |
| 冷却水吹返 | ◎ | | 電格ミラー | ◎ | | パワステ | ◎ | |
| ミッション | | | 上物仕様 | | | デフ | | |
| 点検項目 | 結果 | 状態 | 点検項目 | 結果 | 状態 | 点検項目 | 結果 | 状態 |
| ギア鳴き | ◎ | | ETC | ◎ 標準 | | 異音 | ◎ | |
| ギア抜け | ◎ | | タコグラフ | / | | オイル漏れ | ◎ | |
| クラッチ | ◎ | | 上物仕様 | | | デフロック | / | |
| 異音 | ◎ | | 点検項目 | 結果 | 状態 | | | |
| オイル漏れ | ◎ | | 床材質 | / アルミ | | | | |
| リターダ | / | | | | | | | |

特記事項

記録簿 有 (R2/4-R3/1)

| タイヤ残量 | | | | タイヤサイズ | | | |
|----------|----|----|----|-------------|-------------|-------------|-------------|
| 単位: mm | | | | | | | |
| 11 | 11 | | | 225/80R17.5 | 225/80R17.5 | | |
| — | — | | | — | — | | |
| 11 | 11 | 11 | 11 | 225/80R17.5 | 225/80R17.5 | 225/80R17.5 | 225/80R17.5 |
| — | — | — | — | — | — | — | — |
| スベア | | | 11 | — | — | — | — |
| スベア | | | 11 | — | 225/80R17.5 | — | — |
| 素材: スチール | | | | 備考: | | | |

| 上物仕様 | | | |
|--|--------|--------------------------------|----------|
| 上物名 | メーカー | 型式「製造番号」 | 年式 |
| 冷凍パン | アルナ矢野 | MA190667 | 令和 1年11月 |
| 【備考】 ラッシング2段、庫内灯LED、サイドドア(観音)、床型キーストン、水抜き穴4ヶ所、庫内PGリモコン | | | |
| 冷凍機/直結 (スタンバイ付) | 菱重 | TDJS50A-L2 | 令和 1年11月 |
| 【備考】 -30℃設定 | | | |
| 格納ゲート | 極東開発工業 | CG1002K-B3MRA2 「19T110030N」 | 令和 1年11月 |
| 【備考】 最大昇降質量1,000kg | | | |

| 外装状態 | | | |
|----------|--------|---------|----|
| キャブコーション | フレーム番号 | フレームのさび | 飛石 |
| 有 | 確認済 | 無 | 無 |

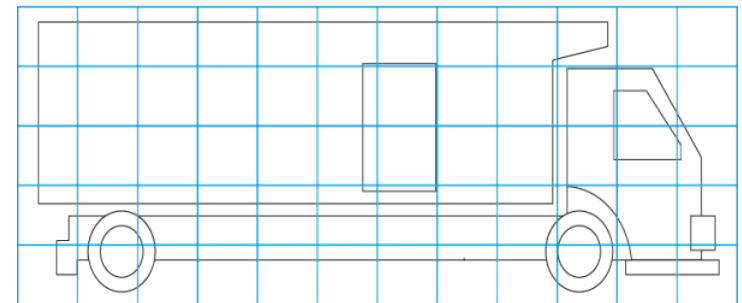
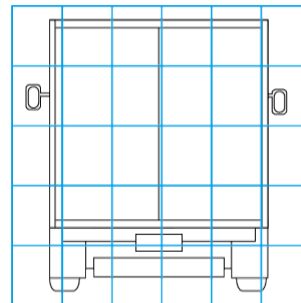
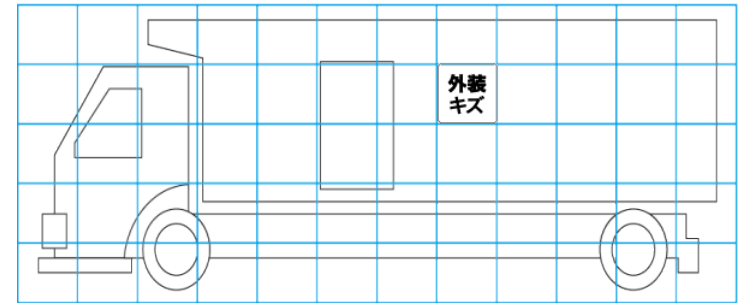
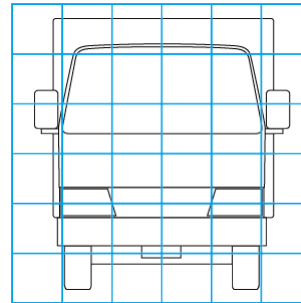

【外装】

【ボデー内】

| | | | | | | | | | | |
|------|-------|----|-----|----|-----|----|------|-------|-------|-----|
| 外装キズ | 外装へこみ | うき | 曲がり | サビ | 補修跡 | 割れ | 庫内キズ | 庫内へこみ | 庫内穴あき | 床汚れ |
|------|-------|----|-----|----|-----|----|------|-------|-------|-----|