

車両情報				
車名	初年度登録	型式	形状	車台番号
日野	令和3年1月	2KG-FD2ABG	冷凍バン	FD2AB-121816-A
走行	馬力	シフト	ブレーキ	ボディ内寸
248,807km	210PS/154KW	M/T 6速	エア	長: 6,200 mm 幅: 2,330 mm 高: 2,060 mm 門高: 2,030 mm

◎:良好 ○:通常走行問題なし △:要修理 /:装備無し ※あくまでも当社判断基準によるものです

エンジン			電装関係			キャビン		
点検項目	結果	状態	点検項目	結果	状態	点検項目	結果	状態
異音	◎		エアコン	◎		シート	○	破れ、擦れ、汚れ
オイル混入	◎		スターター	◎		ヘッドライト	◎	LED
オイル漏れ	○	オイルクーラー付近しみ	オルタネーター	◎		ウィンカー	◎	
水混入	◎		P/W(運転席)	◎		ワイパー	◎	
水漏れ	◎		P/W(助手席)	◎		ミラー	◎	
燃料漏れ	◎		坂道発進装置	◎		走行関係		
排気	◎		異常ランプ	◎		点検項目		
マフラー	◎		オーディオ	◎		結果	状態	
ターボ	◎		バックカメラ	◎	カラー	リーフサス	◎	
冷却水吹返	◎		電格ミラー	◎		エアサス	◎	リヤエアサス
			ETC	◎	2.0	パワステ	◎	
			タコグラフ	/		ハンドル	○	擦れ
						燃料タンク	◎	スチール 200L
ミッション			上物仕様			デフ		
点検項目	結果	状態	点検項目	結果	状態	点検項目	結果	状態
ギア鳴き	◎		床材質	/	アルミ 1形キーストン	異音	◎	
ギア抜け	◎					オイル漏れ	◎	
クラッチ	◎					デフロック	/	
異音	◎							
オイル漏れ	◎							
リターダ	/							

特記事項 キャブ内キズ・汚れ。
エンジンキー3本、ボデーキー3本。
記録簿 有 (R3/5、R6/2)

タイヤ残量				タイヤサイズ			
単位: mm							
6	6			225/80R17.5	225/80R17.5		
—	—			—	—		
6	6	6	7	225/80R17.5	225/80R17.5	225/80R17.5	225/80R17.5
—	—	—	—	—	—	—	—
スペア	10	—		スペア	225/80R17.5	—	—
素材: スチール				備考:			

上物仕様			
上物名	メーカー	型式「製造番号」	年式
冷凍バン	トランテックス	「V054G63-05」	令和2年
【備考】断熱材: サイド50mmリヤ75mm。ラッシングレール2段。ジョロダレール4例。庫内灯3ヶ。水抜き穴前後2対。90度ストッパー。左サイド扉片開き式。庫内エアサスリモコン付。			
冷凍機/直結	菱重	TDJS50A-L2 「045701116BL」	令和2年
【備考】	-30℃設定 稼働時間3684h。	+6.8℃ → -11.2℃ (1h)	確認。
格納ゲート	トランテックス	TRAK10-6485D 「S11104484」	令和2年
【備考】PG寸法: 全長1550mm全幅2180mm有効長1395mm有効幅2115mm。ラジコン付。庫内リモコン付。最大荷重1000kg。			

外装状態			
キャブコーション	フレーム番号	フレームのさび	飛石
有	確認済	無	飛石有(リペア不可)

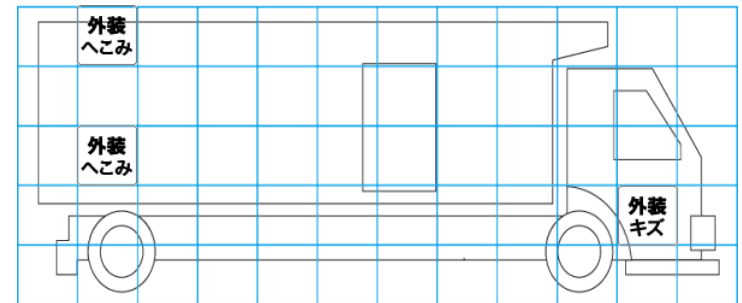
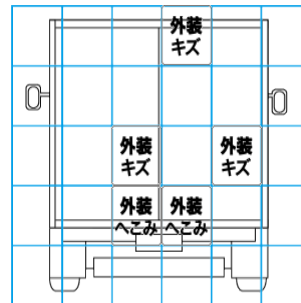
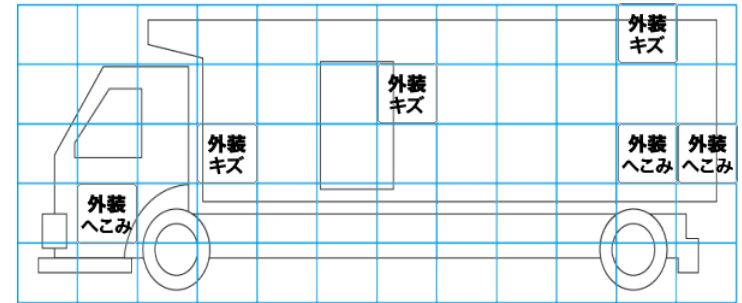
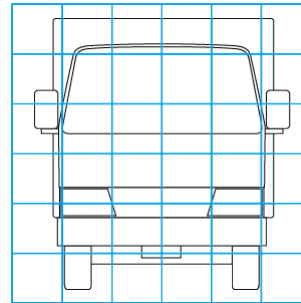

【外装】

【ボデー内】

外装キズ	外装へこみ	うき	曲がり	サビ	補修跡	割れ	庫内キズ	庫内へこみ	庫内穴あき	床汚れ
------	-------	----	-----	----	-----	----	------	-------	-------	-----