

車両情報				
車名	年式	型式	形状	車台番号
日野	平成05年月	U-FR1FU8A	平ボディ	FR1FUB-10043
走行	馬力	シフト	ブレーキ	ボディ内寸
9,105,224k	320PS/235KW	M/T 7速	エア	長: 8,563 mm 幅: 2,342 mm 高: 1,555 mm 門高: 1,104 mm

◎: 良好 ○: 通常走行問題なし △: 要修理 /: 装備無し ※あくまでも当社判断基準によるものです

エンジン			電装関係			キャビン		
点検項目	結果	状態	点検項目	結果	状態	点検項目	結果	状態
異音	◎		エアコン	◎		シート	○	破れ、へたり
オイル混入	◎		スターター	◎		ヘッドライト (種類)	-	
オイル漏れ	○	オイルパン、パワステオイルポンプ	オルタネーター	◎		ヘッドライト (不具合)	◎	ハロゲン
水混入	◎		パワーウィンドウ (運転席)	◎		ウィンカー	△	前: 後: サイド: 左不灯
水漏れ	◎		パワーウィンドウ (助手席)	△	動かない	ワイパー	◎	
燃料漏れ	◎		坂道発進装置	/		ミラ	◎	
排気	◎		異常ランプ	◎		走行関係		
マフラー	○	腐食	オーディオ	-		点検項目	結果	状態
ターボ	/		オーディオ (不具合)	△	音出ない、操作不良、アンテナ折れ	ハンドル	○	擦れ
冷却水吹き返し	◎		バックカメラ (色)	-		エアサス (種類)	-	
ミッション			バックカメラ	/		エアサス (不具合)	/	
点検項目	結果	状態	バックカメラ (不具合)	/		パワーステアリング	◎	
ギア鳴き	◎		電格ミラー	△	動き悪い	リーフサス	◎	
ギア抜け	◎		ETC	/		燃料タンク	◎	スチール 300L
クラッチ	◎		タコグラフ	◎	アナログ	デフ		
異音	◎					点検項目	結果	状態
オイル漏れ	◎					異音	◎	
リターダ	/					オイル漏れ	◎	
						デフロック	/	

特記事項
記録簿 無 ()

タイヤ残量

単位: mm

13	13		
-	-		
14	15	11	14
5	3	4	3
スペア	-	-	

タイヤサイズ

11R22.5	11R22.5		
-	-		
11R22.5	11R22.5	11R22.5	11R22.5
11R22.5	11R22.5	11R22.5	11R22.5
スペア	-	-	

素材: 鉄 備考:

上物仕様

上物名	メーカー	型式「製造番号」	年式
	極東開発工業	D0010-75「FK212-004」	平成05年1月

【備考】新自工

【備考】

【備考】

【上物仕様備考】

外装状態

キャブコーション	フレーム番号	フレームのさび	飛石
有	確認済	大	飛石有(リペア可)

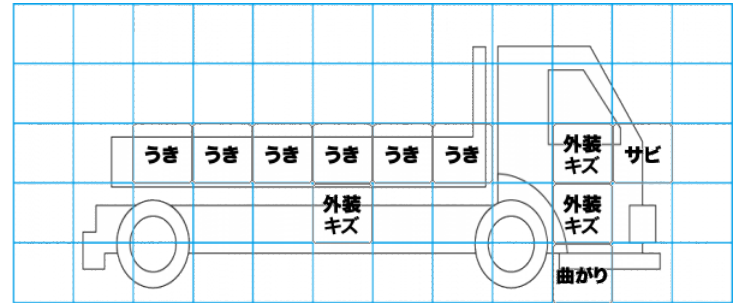
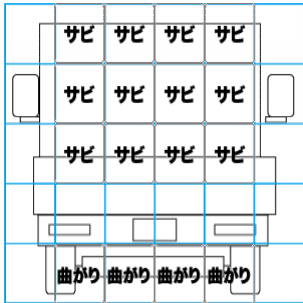
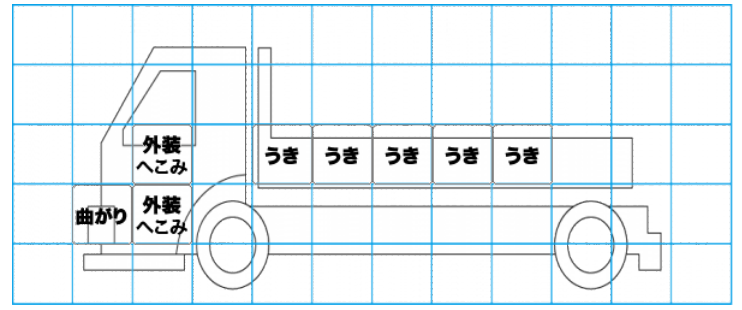
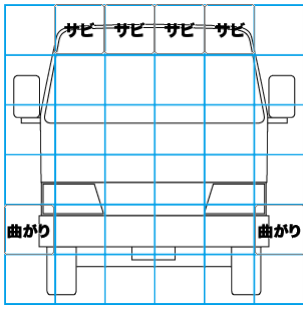

【外装】

外装キズ	外装へこみ	うき	曲がり	サビ	補修跡	割れ
------	-------	----	-----	----	-----	----

【ボデー内】

庫内キズ	庫内へこみ	庫内穴あき	床汚れ
------	-------	-------	-----