

車両情報				
車名	年式	型式	形状	車台番号
日野	平成22年9月	BKG-FD7JLYA	冷凍バン	FD7JLY-15254
走行	馬力	シフト	ブレーキ	ボディ内寸
206,124km	210PS/154KW	M/T 6速	エア-	長:6,212 mm 幅:2,069 mm 高:2,008 mm 門高:2,005 mm

◎:良好 ○:通常走行問題なし △:要修理 /:装備無し ※あくまでも当社判断基準によるものです

エンジン			電装関係			キャビン		
点検項目	結果	状態	点検項目	結果	状態	点検項目	結果	状態
異音	◎		エアコン	◎		シート	○	破れ、へたり、汚れ
オイル混入	◎		スターター	◎		ヘッドライト (種類)	-	ハロゲン
オイル漏れ	○	にじみ ロッカーケース	オルタネーター	◎		ヘッドライト (不具合)	◎	
水混入	◎		パワーウィンドウ (運転席)	◎		ウィンカー	◎	
水漏れ	◎		パワーウィンドウ (助手席)	◎		ワイパー	○	ワイパーゴム切れ
燃料漏れ	◎		坂道発進装置	◎		ミラー	◎	
排気	◎		異常ランプ	◎		走行関係		
マフラー	○	テールパイプすず付着	オーディオ	-		点検項目	結果	状態
ターボ	◎		オーディオ (不具合)	△	操作不良、アンテナ折れ	ハンドル	◎	
冷却水吹き返し	◎		バックカメラ (色)	-		エアサス (種類)	-	
ミッション			バックカメラ (不具合)	△	映らない	エアサス (不具合)	/	
点検項目	結果	状態	電格ミラー	◎		パワーステアリング	◎	
ギア鳴き	◎		ETC	/		リーフサス	◎	
ギア抜け	◎		タコグラフ	/		燃料タンク	◎	スチール 200L
クラッチ	◎		デフ			点検項目	結果	状態
異音	◎		異音	◎		異音	◎	
オイル漏れ	◎		オイル漏れ	◎		オイル漏れ	◎	
リターダ	/		デフロック	/		デフロック	/	

特記事項 運転席側キーシリンダー破損、運転席灰皿フタ割れ、助手席灰皿欠品、室内汚れ  
 記録簿 無 ( )

タイヤ残量				タイヤサイズ			
単位: mm							
4	4			225/80R17.5	225/80R17.5		
-	-			-	-		
0	0	0	1	225/80R17.5	225/80R17.5	225/80R17.5	225/80R17.5
-	-	-	-	-	-	-	-
スベア		-	-	スベア			

素材:鉄 備考:全てリトレッドタイヤ

上物仕様			
上物名	メーカー	型式「製造番号」	年式
冷凍バン	東プレ	「F103393」	平成22年9月
【備考】 サイドドア、ラッシング2段、庫内灯4ヶ、水抜き穴4ヶ			
直結	東プレ	XZ42LOC-C	平成22年9月
【備考】 -30℃設定			
【備考】			
【上物仕様備考】			

外装状態			
キャブコーション	フレーム番号	フレームのさび	飛石
有	確認済	小	飛石有(リペア可)

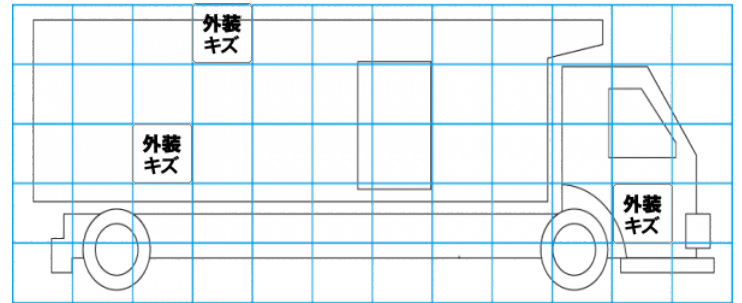
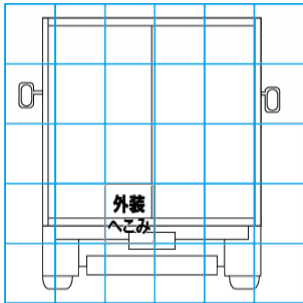
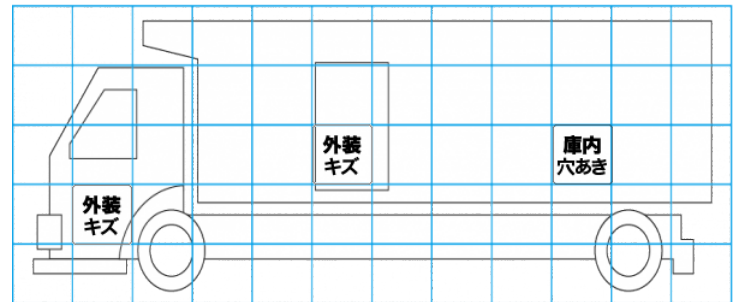
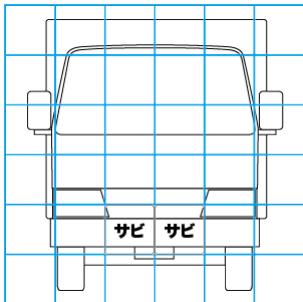

- 【外装】 外装キズ 外装へこみ うき 曲がり サビ 補修跡 割れ 庫内キズ 庫内へこみ 庫内穴あき 床汚れ