

車両情報				
車名	年式	型式	形状	車台番号
三菱ふそう	令和01年3月	2PG-FU75HZ	冷凍バン	FU75HZ-500274
走行	馬力	シフト	ブレーキ	ボディ内寸
269,952km	394PS/290KW	A/T シフトパイロット 12速	エア-	長: 9,260 mm 幅: 2,272 mm 高: 2,342 mm 門高: 2,284 mm

◎: 良好 ○: 通常走行問題なし △: 要修理 /: 装備無し ※あくまでも当社判断基準によるものです

エンジン			電装関係			キャビン		
点検項目	結果	状態	点検項目	結果	状態	点検項目	結果	状態
異音	◎		エアコン	◎		シート	◎	
オイル混入	◎		スターター	◎		ヘッドライト	-	LED
オイル漏れ	○	にじみ程度 ロッカーカバー	オルタネーター	◎		ヘッドライト	◎	(不具合)
水混入	◎		パワーウィンドウ	◎	(運転席)	ウィンカー	◎	前: 後: サイド:
水漏れ	◎		パワーウィンドウ	◎	(助手席)	ワイパー	◎	
燃料漏れ	◎		坂道発進装置	◎		ミラー	◎	
排気	◎		異常ランプ	◎		走行関係		
マフラー	◎		オーディオ	-		点検項目	結果	状態
ターボ	◎		オーディオ	-	ラジオサーチ不良、局受信できない	ハンドル	◎	
冷却水吹き返し	◎		バックカメラ	△	(不具合)	エアサス(種類)	-	総輪エアサス
ミッション			バックカメラ	-	(不具合)	エアサス(不具合)	◎	
点検項目	結果	状態	バックカメラ	◎		パワーステアリング	◎	
ギア鳴き	◎		電格ミラー	◎		リーフサス	/	
ギア抜け	◎		ETC	◎	2.0	燃料タンク	◎	アルミ 400L 400L
クラッチ	/		タコグラフ	◎	アナログ	デフ		
異音	◎					点検項目	結果	状態
オイル漏れ	◎					異音	◎	
リターダ	/					オイル漏れ	◎	
						デフロック	◎	

特記事項 アイドリングストップ、コーナリングサポート
記録簿 ()

タイヤ残量				タイヤサイズ			
単位: mm							
5	4			295/80R22.5	295/80R22.5		
-	-			-	-		
3	3	3	2	11R22.5	11R22.5	11R22.5	11R22.5
2	1	2	2	11R22.5	11R22.5	11R22.5	11R22.5
スベア	14	-		スベア	295/80R22.5	-	

素材: アルミ 備考:

上物仕様			
上物名	メーカー	型式「製造番号」	年式
冷凍バン	矢野特殊自動車	TPA8857-1「B190144」	令和01年2月
【備考】フェリーフック2対、ラッシング2段、ジョロダー4列、エアリブ、LED庫内灯2列、水抜き穴x3、左サイドドア観音開き、リヤドア観音開き			
サブエンジン(スタンバイ付)	菱重	TU100SA-	令和01年
【備考】-35℃設定			
【備考】			
【上物仕様備考】			

外装状態			
キャブコーション	フレーム番号	フレームのさび	飛石
有	確認済	無	飛石有(リペア不可)

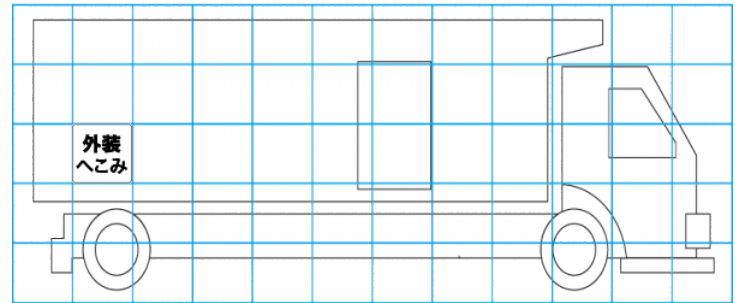
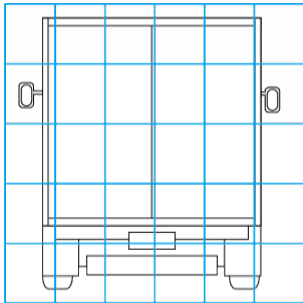
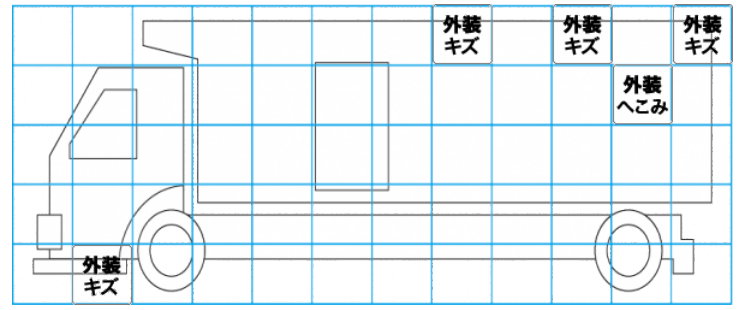
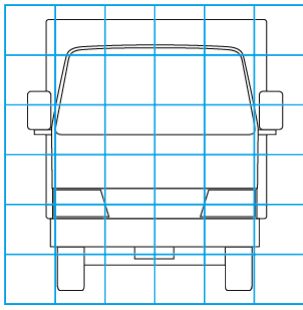

【外装】	【ボデー内】
外装キズ	庫内キズ
外装へこみ	庫内へこみ
うき	庫内穴あき
曲がり	床汚れ
サビ	
補修跡	
割れ	