

| 車両情報       |             |                   |         |   |
|------------|-------------|-------------------|---------|---|
| 車名         | 年式          | 型式                | 形状      | 車台番号  |
| UDトラック     | 平成24年3月     | LKG-CD5ZA         | アルミウイング | CD5ZA-01295   |
| 走行         | 馬力          | シフト               | ブレーキ    | ボディ内寸   |
| 1,048,000k | 380PS/279KW | A/T エスコット H/L 12速 | エア      | 長: 9,649 mm 幅: 2,402 mm<br>高: 2,483 mm 門高: 2,409 mm |

◎: 良好 ○: 通常走行問題なし △: 要修理 /: 装備無し ※あくまでも当社判断基準によるものです

| エンジン    |    |                | 電装関係           |    |    | キャビン         |    |                   |
|---------|----|----------------|----------------|----|----|--------------|----|-------------------|
| 点検項目    | 結果 | 状態             | 点検項目           | 結果 | 状態 | 点検項目         | 結果 | 状態                |
| 異音      | ◎  |                | エアコン           | ◎  |    | シート          | ○  | 破れ、へたり            |
| オイル混入   | ◎  |                | スターター          | ◎  |    | ヘッドライト (種類)  | -  | H I D             |
| オイル漏れ   | ○  | にじみあり          | オルタネーター        | ◎  |    | ヘッドライト (不具合) | ◎  |                   |
| 水混入     | △  | フィルターキャップ混入後あり | パワーウィンドウ (運転席) | ◎  |    | ウィンカー        | ◎  | 前:<br>後:<br>サイド:  |
| 水漏れ     | ◎  | オイル内水混入有       | パワーウィンドウ (助手席) | ◎  |    | ワイパー         | ◎  |                   |
| 燃料漏れ    | ◎  |                | 坂道発進装置         | ◎  |    | ミラー          | ◎  |                   |
| 排気      | ◎  |                | 異常ランプ          | ◎  |    | 走行関係         |    |                   |
| マフラー    | ◎  |                | オーディオ          | -  |    | 点検項目         | 結果 | 状態                |
| ターボ     | ◎  |                | オーディオ (不具合)    | ◎  |    | ハンドル         | ◎  |                   |
| 冷却水吹き返し | ◎  |                | バックカメラ         | -  |    | エアサス (種類)    | -  | リヤエアサス            |
| ミッション   |    |                | バックカメラ (不具合)   | ◎  |    | エアサス (不具合)   | ◎  |                   |
| 点検項目    | 結果 | 状態             | 電格ミラー          | ◎  |    | パワーステアリング    | ◎  |                   |
| ギア鳴き    | ◎  |                | ETC            | ◎  |    | リーフサス        | ◎  |                   |
| ギア抜け    | ◎  |                | タコグラフ          | ◎  |    | 燃料タンク        | ◎  | スチール<br>300L 200L |
| クラッチ    | ◎  |                | デフ             |    |    | 点検項目         | 結果 | 状態                |
| 異音      | ◎  |                | 異音             | ◎  |    | 異音           | ◎  |                   |
| オイル漏れ   | ◎  |                | オイル漏れ          | ◎  |    | オイル漏れ        | ◎  |                   |
| リターダ    | /  |                | デフロック          | /  |    | デフロック        | /  |                   |

特記事項  
記録簿 ( )

| タイヤ残量  |    |   |   |
|--------|----|---|---|
| 単位: mm |    |   |   |
| 4      | 5  |   |   |
| -      | -  |   |   |
| 5      | 10 | 7 | 6 |
| 0      | 0  | 1 | 2 |
| スベア    | 1  | - |   |

| タイヤサイズ |             |             |             |
|--------|-------------|-------------|-------------|
|        | 11R22.5     | 11R22.5     |             |
|        | -           | -           |             |
|        | 275/80R22.5 | 275/80R22.5 | 275/80R22.5 |
|        | 275/80R22.5 | 275/80R22.5 | 275/80R22.5 |
|        | スベア         | 11R22.5     | -           |
| 素材: 鉄  | 備考:         |             |             |

| 上物仕様     |         |               |    |
|----------|---------|---------------|----|
| 上物名      | メーカー    | 型式「製造番号」      | 年式 |
| アルミウイング  | 日本フルハーフ | DML 「W8DT325」 |    |
| 【備考】     |         |               |    |
| 【備考】     |         |               |    |
| 【備考】     |         |               |    |
| 【上物仕様備考】 |         |               |    |

| 外装状態     |        |         |     |
|----------|--------|---------|-----|
| キャブコーション | フレーム番号 | フレームのさび | 飛石  |
| 有        | 確認済    | 無       | 点傷有 |

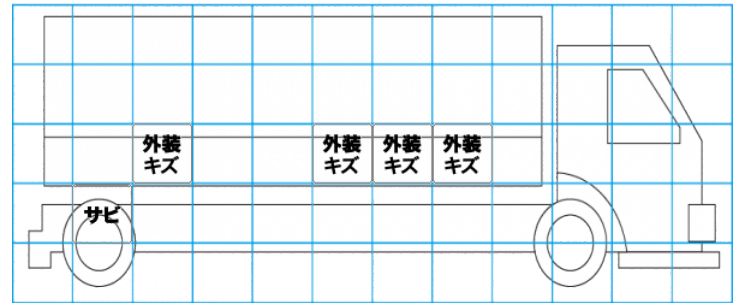
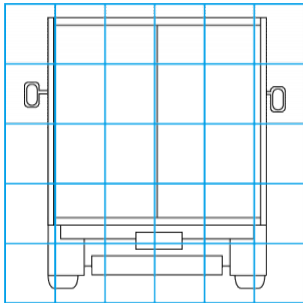
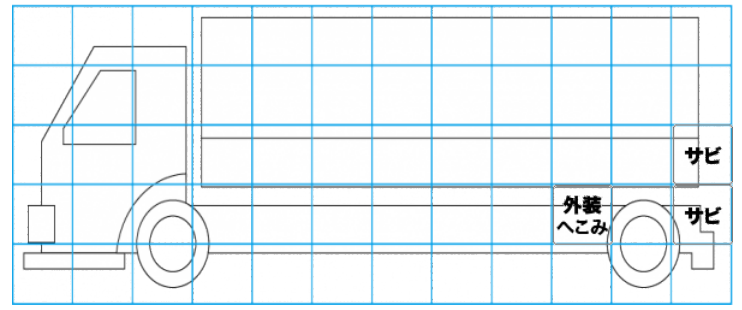
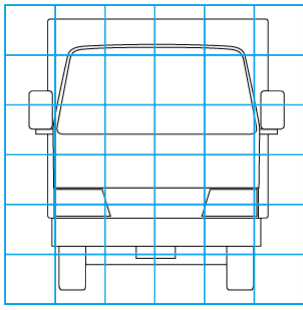

| 【外装】 |       | 【ボデー内】 |     |    |     |    |      |       |       |     |
|------|-------|--------|-----|----|-----|----|------|-------|-------|-----|
| 外装キズ | 外装へこみ | うき     | 曲がり | サビ | 補修跡 | 割れ | 庫内キズ | 庫内へこみ | 庫内穴あき | 床汚れ |