

車両情報				
車名	年式	型式	形状	車台番号
UDトラックス	平成26年7月	KQG-GK5XAB	トラクタ	GK5XA-11910
走行	馬力	シフト	ブレーキ	ボディ内寸
277,139km	410PS/302KW	A/T エスコット 12速	エア-	長: mm 幅: mm 高: mm 門高: mm

◎: 良好 ○: 通常走行問題なし △: 要修理 /: 装備無し ※あくまでも当社判断基準によるものです

エンジン			電装関係			キャビン		
点検項目	結果	状態	点検項目	結果	状態	点検項目	結果	状態
異音	◎		エアコン	◎		シート	○	破れ、擦れ、汚れ
オイル混入	◎		スターター	◎		ヘッドライト		
オイル漏れ	◎		オルタネーター	◎		ウィンカー	◎	
水混入	◎		パワーウィンドウ(運転席)	◎		ワイパー	◎	
水漏れ	◎		パワーウィンドウ(助手席)	◎		ミラー	◎	
燃料漏れ	◎		坂道発進装置	◎	ヒルスタートアシスト	走行関係		
排気	◎		異常ランプ	◎		ハンドル	○	擦れ
マフラー	◎	マフラーカバーへこみ	オーディオ	-		エアサス	-	
ターボ	◎		バックカメラ	-	カラー	パワーステアリング	◎	
冷却水吹き返し	◎		電格ミラー	◎		リーフサス	◎	
ミッション			ETC	/		燃料タンク	◎	アルミ 400L
点検項目	結果	状態	タコグラフ	/		デフ		
ギア鳴き	◎					点検項目	結果	状態
ギア抜け	◎					異音	◎	
クラッチ	◎					オイル漏れ	◎	
異音	◎					デフロック	/	
オイル漏れ	◎							
リターダ	/							

特記事項 キャブ内汚れ、キズ、ビス穴有り。多目的ディスプレイ付。  
記録簿 有 (H27、7→R2、7)

タイヤ残量				タイヤサイズ			
単位: mm							
2	3			295/80R22.5	295/80R22.5		
-	-			-	-		
6	7	7	6	275/70R22.5	275/70R22.5	275/70R22.5	275/70R22.5
-	-	-	-	-	-	-	-
スペア		14	-	スペア		295/80R22.5	-
素材: 鉄				備考:			

上物仕様			
上物名	メーカー	型式「製造番号」	年式
カバー	ヨコシャ	CP-1300A「K42288」	平成26年
【備考】キャパシティー13000kg。第五輪荷重9600kg。躍場アルミ綿板張り。			
【備考】			
【備考】			
【上物仕様備考】			

外装状態			
キャブコーション	フレーム番号	フレームのさび	飛石
有	確認済	小	点傷有

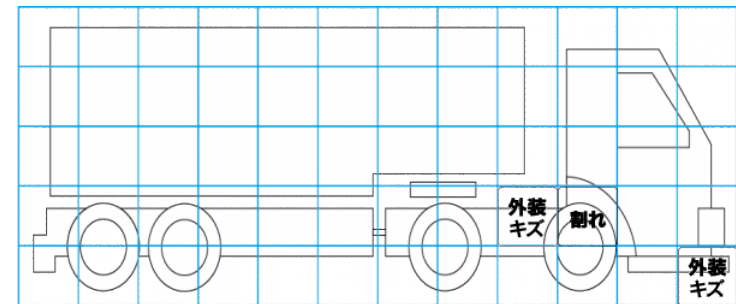
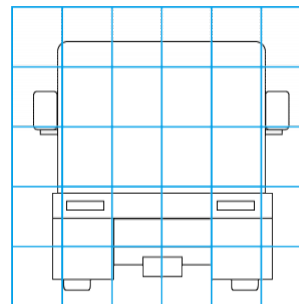
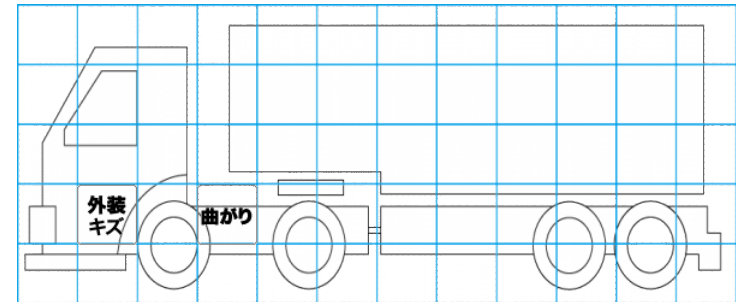
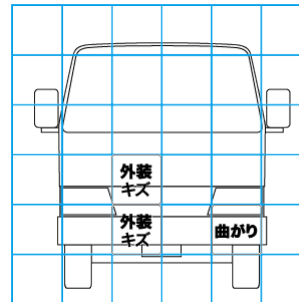

【外装】					【ボデー内】					
外装キズ	外装へこみ	うき	曲がり	サビ	補修跡	割れ	庫内キズ	庫内へこみ	庫内穴あき	床汚れ