

車両情報					
車名	年式	型式	形状	車台番号	
日野	平成19年8月	BDG-FR1AKXA	土砂禁ダンプ	FR1AKX-10028	
走行	馬力	シフト	ブレーキ	ボディ内寸	
618,872km	330PS/243KW	M/T 7速	エア	長: 5,114 mm 高: 1,114 mm	幅: 2,195 mm 門高: mm

◎: 良好 ○: 通常走行問題なし △: 要修理 /: 装備無し ※あくまでも当社判断基準によるものです

エンジン			電装関係			キャビン		
点検項目	結果	状態	点検項目	結果	状態	点検項目	結果	状態
異音	◎		エアコン	◎		シート	○	破れ、擦れ、汚れ
オイル混入	◎		スターター	◎		ヘッドライト (種類)	-	H I D
オイル漏れ	◎		オルタネーター	◎		ヘッドライト (不具合)	◎	
水混入	◎		パワーウィンドウ (運転席)	◎		ウィンカー	◎	前: 後: サイド:
水漏れ	◎		パワーウィンドウ (助手席)	◎		ワイパー	◎	
燃料漏れ	◎		坂道発進装置	◎		ミラ	◎	左カバー割れ
排気	◎		異常ランプ	○	ABS 車両制御システム			
マフラー	○	スス量MAX、燃焼しない	オーディオ	-				
ターボ	◎		オーディオ (不具合)	/				
冷却水吹き返し	◎		バックカメラ (色)	-				
ミッション			走行関係					
点検項目	結果	状態	点検項目	結果	状態			
ギア鳴き	◎		バックカメラ (不具合)	/		ハンドル	◎	擦れ
ギア抜け	◎		電格ミラー	◎		エアサス (種類)	-	
クラッチ	◎		ETC	/		エアサス (不具合)	/	
異音	◎		タコグラフ	◎	アナログ	パワーステアリング	◎	
オイル漏れ	◎					リーフサス	◎	
リターダ	◎					燃料タンク	◎	スチール 300L
デフ								
点検項目	結果	状態						
異音	◎							
オイル漏れ	◎							
デフロック	/							

特記事項
記録簿 無 ()

タイヤ残量

単位: mm

12	15		
-	-		
12	12	5	3
5	9	5	5
スベア	-	-	

タイヤサイズ

11R22.5	11R22.5		
-	-		
11R22.5	11R22.5	11R22.5	11R22.5
11R22.5	11R22.5	11R22.5	11R22.5
スベア	-	-	

素材: 鉄 備考:

上物仕様

上物名	メーカー	型式「製造番号」	年式
土砂禁ダンプ	極東開発工業		
【備考】			
【備考】			
【備考】			
【上物仕様備考】			

外装状態

キャブコーション	フレーム番号	フレームのさび	飛石
有	確認済	大	点傷有

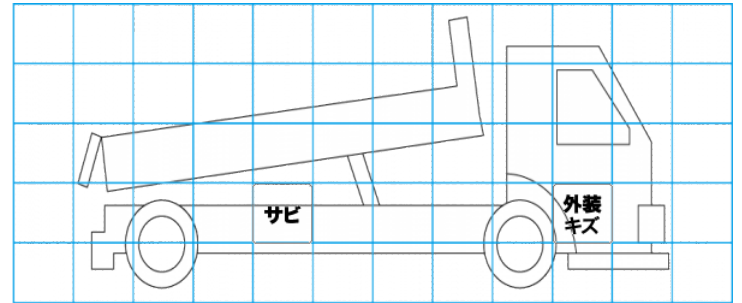
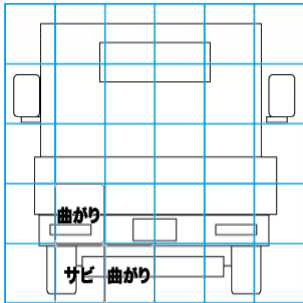
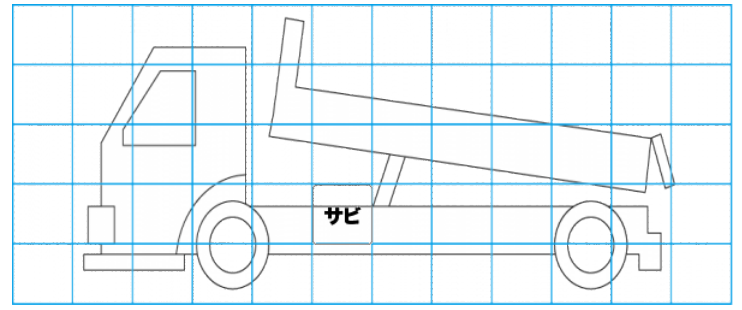
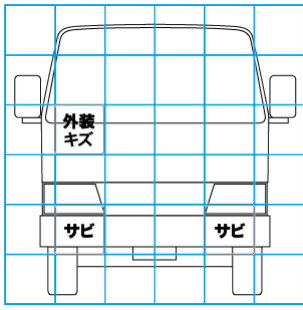

【外装】

外装キズ	外装へこみ	うき	曲がり	サビ	補修跡	割れ
------	-------	----	-----	----	-----	----

【ボデー内】

庫内キズ	庫内へこみ	庫内穴あき	床汚れ
------	-------	-------	-----