

| 車両情報      |             |             |      |                             |
|-----------|-------------|-------------|------|-----------------------------|
| 車名        | 初年度登録       | 型式          | 形状   | 車台番号                        |
| いすゞ       | 平成25年5月     | TKG-FRR90S2 | 塵芥車  | FRR90-7046605               |
| 走行        | 馬力          | シフト         | ブレーキ | ボディ内寸                       |
| 232.615km | 210PS/154KW | M/T 6速      | エア   | 長: mm 幅: mm<br>高: mm 門高: mm |

◎:良好 ○:通常走行問題なし △:要修理 /:装備無し ※あくまでも当社判断基準によるものです

| エンジン  |        |                                      | 電装関係     |    |       | キャビン   |          |                  |         |    |    |      |    |     |       |   |           |      |   |  |       |   |        |      |   |        |  |   |          |      |  |  |      |    |    |     |   |  |
|---|--------|--------------------------------------|----------|----|-------|--|----------|------------------|---------|----|----|------|----|-----|-------|---|-----------|------|---|--|-------|---|--------|------|---|--------|--|---|----------|------|--|--|------|----|----|-----|---|--|
| 点検項目  | 結果     | 状態                                   | 点検項目     | 結果 | 状態    | 点検項目   | 結果       | 状態               |         |    |    |      |    |     |       |   |           |      |   |  |       |   |        |      |   |        |  |   |          |      |  |  |      |    |    |     |   |  |
| 異音  | ○      | タペット異音小                              | エアコン     | ○  | 風量が弱い | シート  | ○        | 破れ               |         |    |    |      |    |     |       |   |           |      |   |  |       |   |        |      |   |        |  |   |          |      |  |  |      |    |    |     |   |  |
| オイル混入   | ◎      |                                      | スターター    | ◎  |       | ヘッドライト   | △        | ハロゲン、右不灯         |         |    |    |      |    |     |       |   |           |      |   |  |       |   |        |      |   |        |  |   |          |      |  |  |      |    |    |     |   |  |
| オイル漏れ   | ○      | クランクシール(フロント、リヤ)、オイルパン、パワステオイルポンプにじみ | オルタネーター  | ◎  |       | ウィンカー  | ◎        |                  |         |    |    |      |    |     |       |   |           |      |   |  |       |   |        |      |   |        |  |   |          |      |  |  |      |    |    |     |   |  |
| 水混入   | ◎      |                                      | P/W(運転席) | ◎  |       | ワイパー   | ◎        |                  |         |    |    |      |    |     |       |   |           |      |   |  |       |   |        |      |   |        |  |   |          |      |  |  |      |    |    |     |   |  |
| 水漏れ   | ◎      |                                      | P/W(助手席) | ◎  |       | ミラー  | ○        | カバー外れ            |         |    |    |      |    |     |       |   |           |      |   |  |       |   |        |      |   |        |  |   |          |      |  |  |      |    |    |     |   |  |
| 燃料漏れ  | ◎      |                                      | 坂道発進装置   | ◎  |       | <table border="1"> <thead> <tr> <th colspan="3">走行関係</th> </tr> <tr> <th>点検項目</th> <th>結果</th> <th>状態</th> </tr> </thead> <tbody> <tr> <td>リーフサス</td> <td>○</td> <td>シャックル摩耗亀裂</td> </tr> <tr> <td>エアサス</td> <td>/</td> <td></td> </tr> <tr> <td>パワステ</td> <td>◎</td> <td></td> </tr> <tr> <td>ハンドル</td> <td>○</td> <td>擦れ、エグレ</td> </tr> <tr> <td>燃料タンク</td> <td>◎</td> <td>スチール100L</td> </tr> </tbody> </table> |          |                  | 走行関係    |    |    | 点検項目 | 結果 | 状態  | リーフサス | ○ | シャックル摩耗亀裂 | エアサス | / |  | パワステ  | ◎ |        | ハンドル | ○ | 擦れ、エグレ | 燃料タンク  | ◎ | スチール100L |      |  |  |      |    |    |     |   |  |
| 走行関係  |        |                                      |          |    |       |  |          |                  |         |    |    |      |    |     |       |   |           |      |   |  |       |   |        |      |   |        |  |   |          |      |  |  |      |    |    |     |   |  |
| 点検項目  | 結果     | 状態                                   |          |    |       |  |          |                  |         |    |    |      |    |     |       |   |           |      |   |  |       |   |        |      |   |        |  |   |          |      |  |  |      |    |    |     |   |  |
| リーフサス   | ○      | シャックル摩耗亀裂                            |          |    |       |  |          |                  |         |    |    |      |    |     |       |   |           |      |   |  |       |   |        |      |   |        |  |   |          |      |  |  |      |    |    |     |   |  |
| エアサス  | /      |                                      |          |    |       |  |          |                  |         |    |    |      |    |     |       |   |           |      |   |  |       |   |        |      |   |        |  |   |          |      |  |  |      |    |    |     |   |  |
| パワステ  | ◎      |                                      |          |    |       |  |          |                  |         |    |    |      |    |     |       |   |           |      |   |  |       |   |        |      |   |        |  |   |          |      |  |  |      |    |    |     |   |  |
| ハンドル  | ○      | 擦れ、エグレ                               |          |    |       |  |          |                  |         |    |    |      |    |     |       |   |           |      |   |  |       |   |        |      |   |        |  |   |          |      |  |  |      |    |    |     |   |  |
| 燃料タンク   | ◎      | スチール100L                             |          |    |       |  |          |                  |         |    |    |      |    |     |       |   |           |      |   |  |       |   |        |      |   |        |  |   |          |      |  |  |      |    |    |     |   |  |
| 排気  | ◎      |                                      | 異常ランプ    | ◎  |       | デフ   | ◎        |                  |         |    |    |      |    |     |       |   |           |      |   |  |       |   |        |      |   |        |  |   |          |      |  |  |      |    |    |     |   |  |
| マフラー  | ◎      |                                      | オーディオ    | ◎  |       | 異音   | ◎        |                  |         |    |    |      |    |     |       |   |           |      |   |  |       |   |        |      |   |        |  |   |          |      |  |  |      |    |    |     |   |  |
| ターボ   | ◎      |                                      | バックカメラ   | ◎  | カラー   | オイル漏れ  | ○        | ブリーザー、キャリア取付面にじみ |         |    |    |      |    |     |       |   |           |      |   |  |       |   |        |      |   |        |  |   |          |      |  |  |      |    |    |     |   |  |
| 冷却水吹返   | ◎      |                                      | 電格ミラー    | ◎  |       | デフロック  | /        |                  |         |    |    |      |    |     |       |   |           |      |   |  |       |   |        |      |   |        |  |   |          |      |  |  |      |    |    |     |   |  |
| <table border="1"> <thead> <tr> <th colspan="3">ミッション</th> </tr> <tr> <th>点検項目</th> <th>結果</th> <th>状態</th> </tr> </thead> <tbody> <tr> <td>ギア鳴き</td> <td>○</td> <td>3速</td> </tr> <tr> <td>ギア抜け</td> <td>◎</td> <td></td> </tr> <tr> <td>クラッチ</td> <td>◎</td> <td></td> </tr> <tr> <td>異音</td> <td>◎</td> <td></td> </tr> <tr> <td>オイル漏れ</td> <td>○</td> <td>トップカバー</td> </tr> <tr> <td>リターダ</td> <td>/</td> <td></td> </tr> </tbody> </table> |        |                                      | ミッション    |    |       | 点検項目   | 結果       | 状態               | ギア鳴き    | ○  | 3速 | ギア抜け | ◎  |     | クラッチ  | ◎ |           | 異音   | ◎ |  | オイル漏れ | ○ | トップカバー | リターダ | / |        | <table border="1"> <thead> <tr> <th colspan="3">上物仕様</th> </tr> <tr> <th>点検項目</th> <th>結果</th> <th>状態</th> </tr> </thead> <tbody> <tr> <td>床材質</td> <td>/</td> <td></td> </tr> </tbody> </table> |   |          | 上物仕様 |  |  | 点検項目 | 結果 | 状態 | 床材質 | / |  |
|   |        |                                      | ミッション    |    |       |  |          |                  |         |    |    |      |    |     |       |   |           |      |   |  |       |   |        |      |   |        |  |   |          |      |  |  |      |    |    |     |   |  |
| 点検項目  | 結果     | 状態                                   |          |    |       |  |          |                  |         |    |    |      |    |     |       |   |           |      |   |  |       |   |        |      |   |        |  |   |          |      |  |  |      |    |    |     |   |  |
| ギア鳴き  | ○      | 3速                                   |          |    |       |  |          |                  |         |    |    |      |    |     |       |   |           |      |   |  |       |   |        |      |   |        |  |   |          |      |  |  |      |    |    |     |   |  |
| ギア抜け  | ◎      |                                      |          |    |       |  |          |                  |         |    |    |      |    |     |       |   |           |      |   |  |       |   |        |      |   |        |  |   |          |      |  |  |      |    |    |     |   |  |
| クラッチ  | ◎      |                                      |          |    |       |  |          |                  |         |    |    |      |    |     |       |   |           |      |   |  |       |   |        |      |   |        |  |   |          |      |  |  |      |    |    |     |   |  |
| 異音  | ◎      |                                      |          |    |       |  |          |                  |         |    |    |      |    |     |       |   |           |      |   |  |       |   |        |      |   |        |  |   |          |      |  |  |      |    |    |     |   |  |
| オイル漏れ   | ○      | トップカバー                               |          |    |       |  |          |                  |         |    |    |      |    |     |       |   |           |      |   |  |       |   |        |      |   |        |  |   |          |      |  |  |      |    |    |     |   |  |
| リターダ  | /      |                                      |          |    |       |  |          |                  |         |    |    |      |    |     |       |   |           |      |   |  |       |   |        |      |   |        |  |   |          |      |  |  |      |    |    |     |   |  |
| 上物仕様  |        |                                      |          |    |       |  |          |                  |         |    |    |      |    |     |       |   |           |      |   |  |       |   |        |      |   |        |  |   |          |      |  |  |      |    |    |     |   |  |
| 点検項目  | 結果     | 状態                                   |          |    |       |  |          |                  |         |    |    |      |    |     |       |   |           |      |   |  |       |   |        |      |   |        |  |   |          |      |  |  |      |    |    |     |   |  |
| 床材質   | /      |                                      |          |    |       |  |          |                  |         |    |    |      |    |     |       |   |           |      |   |  |       |   |        |      |   |        |  |   |          |      |  |  |      |    |    |     |   |  |
| <table border="1"> <thead> <tr> <th colspan="4">外装状態</th> </tr> <tr> <th>キャブコーション</th> <th>フレーム番号</th> <th>フレームのさび</th> <th>飛石</th> </tr> </thead> <tbody> <tr> <td>有</td> <td>確認済</td> <td>小</td> <td>点傷有</td> </tr> </tbody> </table>   |        |                                      | 外装状態     |    |       |  | キャブコーション | フレーム番号           | フレームのさび | 飛石 | 有  | 確認済  | 小  | 点傷有 |       |   |           |      |   |  |       |   |        |      |   |        |  |   |          |      |  |  |      |    |    |     |   |  |
| 外装状態  |        |                                      |          |    |       |  |          |                  |         |    |    |      |    |     |       |   |           |      |   |  |       |   |        |      |   |        |  |   |          |      |  |  |      |    |    |     |   |  |
| キャブコーション  | フレーム番号 | フレームのさび                              | 飛石       |    |       |  |          |                  |         |    |    |      |    |     |       |   |           |      |   |  |       |   |        |      |   |        |  |   |          |      |  |  |      |    |    |     |   |  |
| 有   | 確認済    | 小                                    | 点傷有      |    |       |  |          |                  |         |    |    |      |    |     |       |   |           |      |   |  |       |   |        |      |   |        |  |   |          |      |  |  |      |    |    |     |   |  |

特記事項 キャブ内汚れ  
記録簿 無○

| タイヤ残量  |   |   |   | タイヤサイズ      |             |             |             |
|--------|---|---|---|-------------|-------------|-------------|-------------|
| 単位: mm |   |   |   |             |             |             |             |
| 8      | 8 |   |   | 215/70R17.5 | 215/70R17.5 |             |             |
| 5      | 6 | 7 | 6 | 215/70R17.5 | 215/70R17.5 | 215/70R17.5 | 215/70R17.5 |
| スベア    |   |   |   |             |             |             |             |

素材: スチール 備考:

| 上物仕様                                      |       |                             |         |
|---|-------|-----------------------------|---------|
| 上物名                                       | メーカー  | 型式「製造番号」                    | 年式      |
| 塵芥車                                       | 新明和工業 | GR064-1734S2<br>「404445190」 | 平成25年5月 |
| 【備考】 6.4立米 巻込み式 ダンプ排出 載荷重中心位置荷箱前端より1.220m |       |                             |         |
| 【備考】                                      |       |                             |         |
| 【備考】                                      |       |                             |         |

| 外装状態     |        |         |     |
|----------|--------|---------|-----|
| キャブコーション | フレーム番号 | フレームのさび | 飛石  |
| 有        | 確認済    | 小       | 点傷有 |

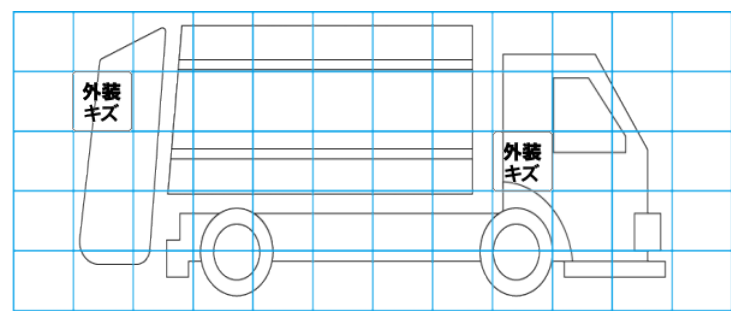
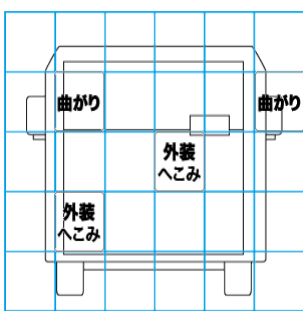
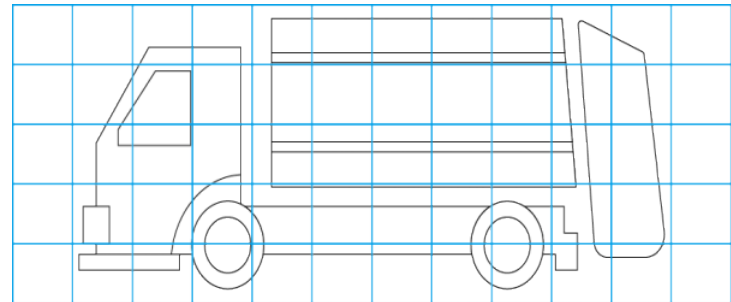
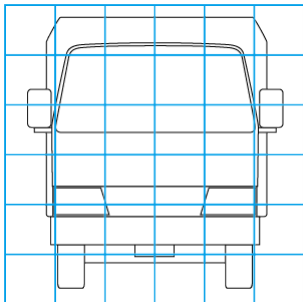

| 【外装】 |       |    |     | 【ボデー内】 |     |    |      |       |       |     |
|------|-------|----|-----|--------|-----|----|------|-------|-------|-----|
| 外装キズ | 外装へこみ | うき | 曲がり | サビ     | 補修跡 | 割れ | 庫内キズ | 庫内へこみ | 庫内穴あき | 床汚れ |