

| 車両情報      |             |            |         |   |
|-----------|-------------|------------|---------|---|
| 車名        | 初年度登録       | 型式         | 形状      | 車台番号  |
| いすゞ       | 令和 1年8月     | 2PG-CYL77C | アルミウイング | CYL77C-7002179                                      |
| 走行        | 馬力          | シフト        | ブレーキ    | ボディ内寸   |
| 339,914km | 380PS/279KW | M/T 7速     | エア      | 長: 9,670 mm 幅: 2,390 mm<br>高: 2,500 mm 門高: 2,430 mm |

◎: 良好 ○: 通常走行問題なし △: 要修理 /: 装備無し ※あくまでも当社判断基準によるものです

| エンジン  |    |       |
|-------|----|-------|
| 点検項目  | 結果 | 状態    |
| 異音    | ◎  |       |
| オイル混入 | ◎  |       |
| オイル漏れ | ◎  |       |
| 水混入   | ◎  |       |
| 水漏れ   | ◎  |       |
| 燃料漏れ  | ◎  |       |
| 排気    | ◎  |       |
| マフラー  | ◎  |       |
| ターボ   | ◎  |       |
| 冷却水吹返 | ◎  |       |
| ミッション |    |       |
| 点検項目  | 結果 | 状態    |
| ギア鳴き  | ◎  |       |
| ギア抜け  | ◎  |       |
| クラッチ  | ◎  |       |
| 異音    | ◎  |       |
| オイル漏れ | ◎  |       |
| リターダ  | ◎  | 永久磁石式 |

| 電装関係      |    |      |
|-----------|----|------|
| 点検項目      | 結果 | 状態   |
| エアコン      | ◎  |      |
| スターター     | ◎  |      |
| オルタネーター   | ◎  |      |
| P/W (運転席) | ◎  |      |
| P/W (助手席) | ◎  |      |
| 坂道発進装置    | ◎  |      |
| 異常ランプ     | ◎  |      |
| オーディオ     | ◎  |      |
| バックカメラ    | ◎  | カラー  |
| 電格ミラー     | ◎  |      |
| ETC       | /  |      |
| タコグラフ     | ◎  | アナログ |
| 上物仕様      |    |      |
| 点検項目      | 結果 | 状態   |
| 床材質       | /  | 木材   |

| キャビン   |    |                |
|--------|----|----------------|
| 点検項目   | 結果 | 状態             |
| シート    | ◎  | 擦れ、汚れ          |
| ヘッドライト | ◎  | LED            |
| ウィンカー  | ◎  | 後ろ右レンズひび       |
| ワイパー   | ◎  |                |
| ミラー    | ◎  |                |
| 走行関係   |    |                |
| 点検項目   | 結果 | 状態             |
| リーフサス  | ◎  |                |
| エアサス   | ◎  | リヤエアサス         |
| パワステ   | ◎  |                |
| ハンドル   | ◎  | 擦れ             |
| 燃料タンク  | ◎  | スチール 300L 300L |
| デフ     |    |                |
| 点検項目   | 結果 | 状態             |
| 異音     | ◎  |                |
| オイル漏れ  | ◎  |                |
| デフロック  | ◎  |                |

特記事項 キャブ内キズ・汚れ。アイドリングストップ付き。キャブ塗装有り(青-白)。インパネポケット欠品。助手席ステップブラケット曲がり。安全窓ガラス傷有り。シガーライター、ソケットごと欠品。右テールレンズひび。エンジンキー1本(キーレス付き)。ボディキー1本。

記録簿 無○

| タイヤ残量  |   |   |   |
|--------|---|---|---|
| 単位: mm |   |   |   |
| 5      | 5 |   |   |
| —      | — |   |   |
| 0      | 0 | 4 | 3 |
| 2      | 3 | 3 | 3 |
| スペア    | 0 | — |   |

| タイヤサイズ      |             |             |             |
|-------------|-------------|-------------|-------------|
| 275/80R22.5 | 275/80R22.5 |             |             |
| —           | —           |             |             |
| 275/80R22.5 | 275/80R22.5 | 275/80R22.5 | 275/80R22.5 |
| 275/80R22.5 | 275/80R22.5 | 275/80R22.5 | 275/80R22.5 |
| スペア         | 275/80R22.5 | —           |             |
| 素材: スチール    | 備考:         |             |             |

| 上物仕様   |         |                  |       |
|--|---------|------------------|-------|
| 上物名  | メーカー    | 型式「製造番号」         | 年式    |
| アルミウイング  | 日本フルハーフ | DKL<br>「W8KG535」 | 令和 1年 |
| 【備考】ラッシングレール2段。鳥居型引出しフック9対。庫内灯5ケ。庫内内張り割れ、穴あき。ボディ看板跡有り。右観音扉、扉とヒンジ曲がり。 |         |                  |       |
| 【備考】   |         |                  |       |
| 【備考】   |         |                  |       |

| 外装状態     |        |         |     |
|----------|--------|---------|-----|
| キャブコーション | フレーム番号 | フレームのさび | 飛石  |
| 有        | 確認済    | 無       | 点傷有 |

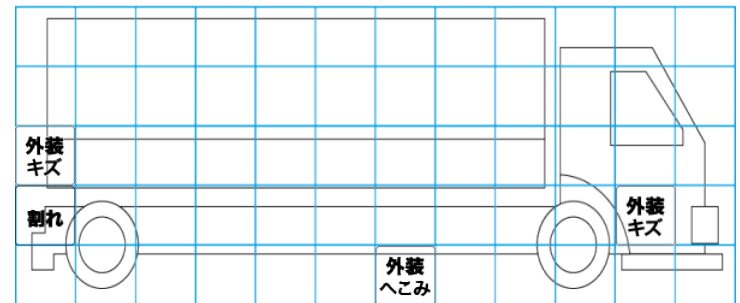
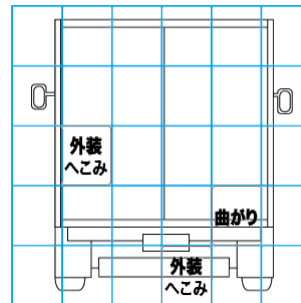
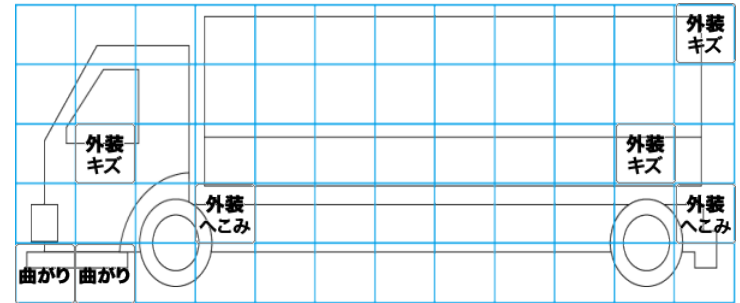
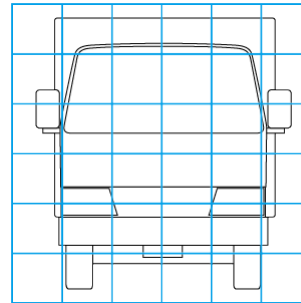

【外装】

【ボデー内】

|      |       |    |     |    |     |    |      |       |       |     |
|------|-------|----|-----|----|-----|----|------|-------|-------|-----|
| 外装キズ | 外装へこみ | うき | 曲がり | サビ | 補修跡 | 割れ | 庫内キズ | 庫内へこみ | 庫内穴あき | 床汚れ |
|------|-------|----|-----|----|-----|----|------|-------|-------|-----|