

車両情報				
車名	初年度登録	型式	形状	車台番号
日野	平成26年11月	TKG-FD7JMAA	アルミウイング	FD7JMA-10636
走行	馬力	シフト	ブレーキ	ボディ内寸
530,744km	240PS/177KW	M/T 5速	エア	長: 6,760 mm 幅: 2,410 mm 高: 2,430 mm 門高: 2,340 mm

◎: 良好 ○: 通常走行問題なし △: 要修理 /: 装備無し ※あくまでも当社判断基準によるものです

エンジン			電装関係			キャビン																																
点検項目	結果	状態	点検項目	結果	状態	点検項目	結果	状態																														
異音	◎		エアコン	◎		シート	○	へたり、擦れ、汚れ																														
オイル混入	◎		スターター	◎		ヘッドライト	◎	HID																														
オイル漏れ	◎		オルタネーター	◎		ウィンカー	◎																															
水混入	◎		P/W(運転席)	◎		ワイパー	◎																															
水漏れ	◎		P/W(助手席)	◎		ミラー	◎																															
燃料漏れ	◎		坂道発進装置	◎		<table border="1"> <thead> <tr> <th colspan="3">走行関係</th> </tr> <tr> <th>点検項目</th> <th>結果</th> <th>状態</th> </tr> </thead> <tbody> <tr> <td>リーフサス</td> <td>◎</td> <td></td> </tr> <tr> <td>エアサス</td> <td>/</td> <td></td> </tr> <tr> <td>パワステ</td> <td>◎</td> <td></td> </tr> <tr> <td>ハンドル</td> <td>○</td> <td>擦れ</td> </tr> <tr> <td>燃料タンク</td> <td>◎</td> <td>スチール 150L</td> </tr> </tbody> </table>			走行関係			点検項目	結果	状態	リーフサス	◎		エアサス	/		パワステ	◎		ハンドル	○	擦れ	燃料タンク	◎	スチール 150L									
走行関係																																						
点検項目	結果	状態																																				
リーフサス	◎																																					
エアサス	/																																					
パワステ	◎																																					
ハンドル	○	擦れ																																				
燃料タンク	◎	スチール 150L																																				
排気	◎		異常ランプ	◎					<table border="1"> <thead> <tr> <th colspan="3">デフ</th> </tr> <tr> <th>点検項目</th> <th>結果</th> <th>状態</th> </tr> </thead> <tbody> <tr> <td>異音</td> <td>◎</td> <td></td> </tr> <tr> <td>オイル漏れ</td> <td>◎</td> <td></td> </tr> <tr> <td>デフロック</td> <td>/</td> <td></td> </tr> </tbody> </table>			デフ			点検項目	結果	状態	異音	◎		オイル漏れ	◎		デフロック	/													
デフ																																						
点検項目	結果	状態																																				
異音	◎																																					
オイル漏れ	◎																																					
デフロック	/																																					
マフラー	◎		オーディオ	◎		<table border="1"> <thead> <tr> <th colspan="3">上物仕様</th> </tr> <tr> <th>点検項目</th> <th>結果</th> <th>状態</th> </tr> </thead> <tbody> <tr> <td>床材質</td> <td>/</td> <td>木材</td> </tr> </tbody> </table>						上物仕様			点検項目	結果	状態	床材質	/	木材																		
上物仕様																																						
点検項目	結果	状態																																				
床材質	/	木材																																				
ターボ	◎		バックカメラ	◎	カラー				<table border="1"> <thead> <tr> <th colspan="3">外装状態</th> </tr> <tr> <th>キャブコーション</th> <th>フレーム番号</th> <th>フレームのさび</th> <th>飛石</th> </tr> </thead> <tbody> <tr> <td>有</td> <td>確認済</td> <td>無</td> <td>点傷有</td> </tr> </tbody> </table>			外装状態			キャブコーション	フレーム番号	フレームのさび	飛石	有	確認済	無	点傷有																
外装状態																																						
キャブコーション	フレーム番号	フレームのさび	飛石																																			
有	確認済	無	点傷有																																			
冷却水吹返	◎		電格ミラー	◎								<table border="1"> <thead> <tr> <th colspan="3">ミッション</th> </tr> <tr> <th>点検項目</th> <th>結果</th> <th>状態</th> </tr> </thead> <tbody> <tr> <td>ギア鳴き</td> <td>◎</td> <td></td> </tr> <tr> <td>ギア抜け</td> <td>◎</td> <td></td> </tr> <tr> <td>クラッチ</td> <td>◎</td> <td></td> </tr> <tr> <td>異音</td> <td>◎</td> <td></td> </tr> <tr> <td>オイル漏れ</td> <td>◎</td> <td></td> </tr> <tr> <td>リターダ</td> <td>/</td> <td></td> </tr> </tbody> </table>			ミッション			点検項目	結果	状態	ギア鳴き	◎		ギア抜け	◎		クラッチ	◎		異音	◎		オイル漏れ	◎		リターダ	/	
ミッション																																						
点検項目	結果	状態																																				
ギア鳴き	◎																																					
ギア抜け	◎																																					
クラッチ	◎																																					
異音	◎																																					
オイル漏れ	◎																																					
リターダ	/																																					
			ETC	◎	2.0	<table border="1"> <thead> <tr> <th colspan="3">タイヤ残量</th> </tr> <tr> <th colspan="4">単位: mm</th> </tr> </thead> <tbody> <tr> <td>4</td> <td>4</td> <td></td> <td></td> </tr> <tr> <td>-</td> <td>-</td> <td></td> <td></td> </tr> <tr> <td>4</td> <td>4</td> <td>2</td> <td>4</td> </tr> <tr> <td>-</td> <td>-</td> <td>-</td> <td>-</td> </tr> <tr> <td colspan="2">スペア</td> <td>9</td> <td>-</td> </tr> </tbody> </table>			タイヤ残量						単位: mm				4	4			-	-			4	4	2	4	-	-	-	-	スペア		9	-
タイヤ残量																																						
単位: mm																																						
4	4																																					
-	-																																					
4	4	2	4																																			
-	-	-	-																																			
スペア		9	-																																			
			タコグラフ	/					<table border="1"> <thead> <tr> <th colspan="4">タイヤサイズ</th> </tr> </thead> <tbody> <tr> <td></td> <td>225/80R17.5</td> <td>225/80R17.5</td> <td></td> </tr> <tr> <td></td> <td>-</td> <td>-</td> <td></td> </tr> <tr> <td>225/80R17.5</td> <td>225/80R17.5</td> <td>225/80R17.5</td> <td>225/80R17.5</td> </tr> <tr> <td>-</td> <td>-</td> <td>-</td> <td>-</td> </tr> <tr> <td colspan="2">スペア</td> <td>225/80R17.5</td> <td>-</td> </tr> </tbody> </table>			タイヤサイズ					225/80R17.5	225/80R17.5			-	-		225/80R17.5	225/80R17.5	225/80R17.5	225/80R17.5	-	-	-	-	スペア		225/80R17.5	-			
タイヤサイズ																																						
	225/80R17.5	225/80R17.5																																				
	-	-																																				
225/80R17.5	225/80R17.5	225/80R17.5	225/80R17.5																																			
-	-	-	-																																			
スペア		225/80R17.5	-																																			
			床材質	/	木材	<table border="1"> <thead> <tr> <th colspan="2">【外装】</th> <th colspan="6">【ボデー内】</th> </tr> </thead> <tbody> <tr> <td>外装キズ</td> <td>外装へこみ</td> <td>うき</td> <td>曲がり</td> <td>サビ</td> <td>補修跡</td> <td>割れ</td> <td>庫内キズ</td> <td>庫内へこみ</td> <td>庫内穴あき</td> <td>床汚れ</td> </tr> </tbody> </table>						【外装】		【ボデー内】						外装キズ	外装へこみ	うき	曲がり	サビ	補修跡	割れ	庫内キズ	庫内へこみ	庫内穴あき	床汚れ								
【外装】		【ボデー内】																																				
外装キズ	外装へこみ	うき	曲がり	サビ	補修跡							割れ	庫内キズ	庫内へこみ	庫内穴あき	床汚れ																						
			特別事項	キャブ内、キズ、汚れ。インパネポケット欠品。アイドリングストップ付き。エンジンキー3本、ボディキー3本、燃料タンクキー2本。																																		
			記録簿	有 (R4/10~R6/8)																																		

上物仕様			
上物名	メーカー	型式「製造番号」	年式
アルミウイング	日本フルハーフ	DMT [W6D8033]	平成26年
【備考】 ラッシングレール1段（後方2段）。鳥居型引き出しフック5対。庫内灯3ヶ。90度ストッパー。床汚れ有。			
【備考】			
【備考】			

外装状態			
キャブコーション	フレーム番号	フレームのさび	飛石
有	確認済	無	点傷有

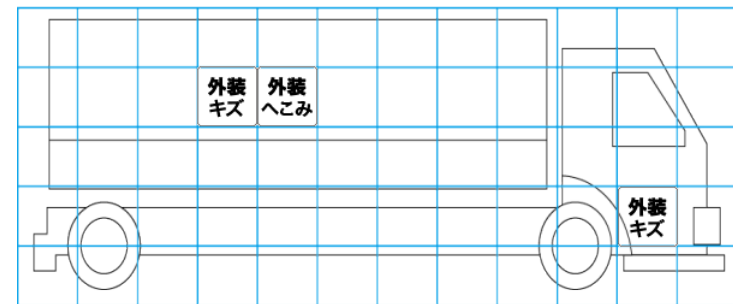
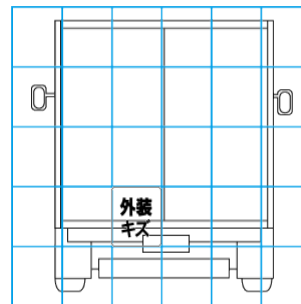
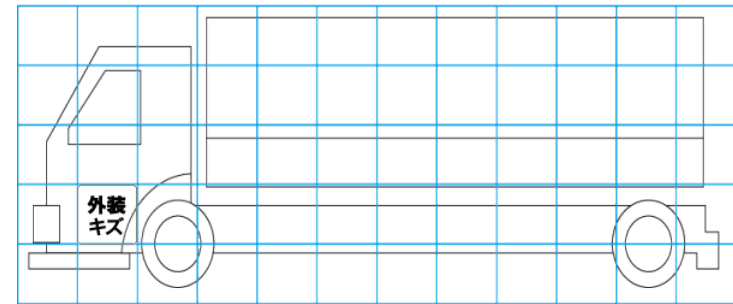
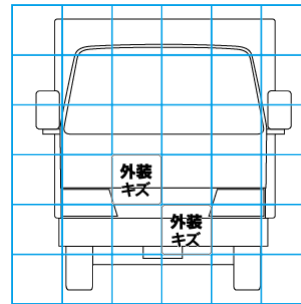

【外装】		【ボデー内】								
外装キズ	外装へこみ	うき	曲がり	サビ	補修跡	割れ	庫内キズ	庫内へこみ	庫内穴あき	床汚れ