

車両情報				
車名	初年度登録	型式	形状	車台番号
三菱ふそう	平成25年5月	QKG-FS50VZ	セルフローダー	FS50VZ-530046
走行	馬力	シフト	ブレーキ	ボディ内寸
641,116km	420PS/309KW	M/T 7速	エア	長: 9,070 mm 幅: 2,420 mm 高: 200 mm 門高: mm

◎: 良好 ○: 通常走行問題なし △: 要修理 /: 装備無し ※あくまでも当社判断基準によるものです

エンジン		
点検項目	結果	状態
異音	◎	
オイル混入	◎	
オイル漏れ	○	ロッカーカバー付近漏れ
水混入	◎	
水漏れ	◎	
燃料漏れ	◎	
排気	◎	
マフラー	◎	
ターボ	◎	
冷却水吹返	◎	

ミッション		
点検項目	結果	状態
ギア鳴き	○	6速、7速
ギア抜け	◎	
クラッチ	◎	
異音	◎	
オイル漏れ	◎	
リターダ	/	

電装関係		
点検項目	結果	状態
エアコン	◎	
スターター	◎	
オルタネーター	◎	
P/W (運転席)	◎	
P/W (助手席)	◎	
坂道発進装置	◎	
異常ランプ	◎	
オーディオ	◎	
バックカメラ	/	
電格ミラー	◎	
ETC	◎	2.0
タコグラフ	○	アナログ蓋開閉マらず

上物仕様		
点検項目	結果	状態
床材質	/	鉄板 縞板

キャビン		
点検項目	結果	状態
シート	○	破れ、擦れ、汚れ
ヘッドライト	◎	HID
ウィンカー	◎	
ワイパー	◎	
ミラー	○	カバー割れ

走行関係		
点検項目	結果	状態
リーフサス	◎	
エアサス	/	
パワステ	◎	
ハンドル	○	擦れ
燃料タンク	◎	スチール 300L

デフ		
点検項目	結果	状態
異音	◎	
オイル漏れ	◎	
デフロック	◎	

**特記事項** キャブ内キズ・汚れ。右ビラー下部窪み。右ドアパネル割れ。フロントバンパー曲り・凹み。左ステップスカート割れ。キャブルーフ傷・凹み。エンジンキー2本、キーレスリモコン1ヶ。

**記録簿** 無 ○

タイヤ残量				
単位: mm				
13	13			
13	13			
2	5	7	8	
7	7	5	5	
スペア	7	—		

タイヤサイズ				
	265/70R19.5	265/70R19.5		
	265/70R19.5	265/70R19.5		
265/70R19.5	265/70R19.5	265/70R19.5	265/70R19.5	
265/70R19.5	265/70R19.5	265/70R19.5	265/70R19.5	
スペア	265/70R19.5			—

素材: スチール 備考:

上物仕様			
上物名	メーカー	型式「製造番号」	年式
セルフローダー	キャリアラック		

【備考】 \*コーションプレート無。スタンション穴14ヶ所。スタンション6本。後方床フック2ヶ。作業灯2ヶ (1ヶ不灯)。ウインチ付。ハイジャッキ。スロープハンガー。スロープ付。煽り曲り。ラジコン付 (ウインチ・ハイジャッキ用)。

【備考】
【備考】

外装状態			
キャブコーション	フレーム番号	フレームのさび	飛石
有	確認済	小	点傷有

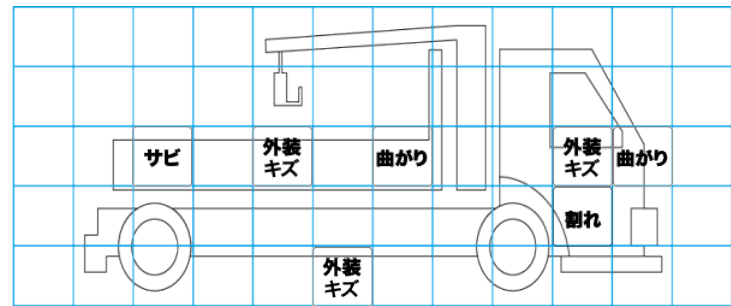
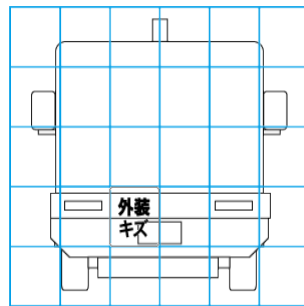
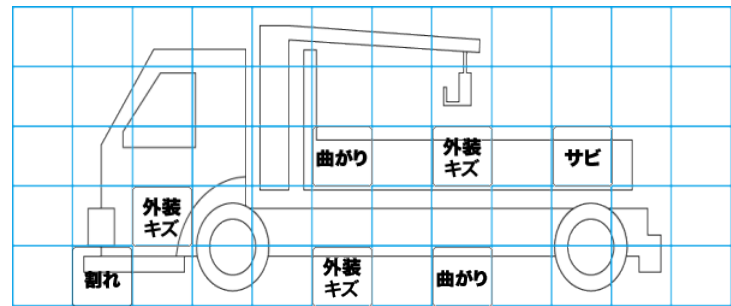
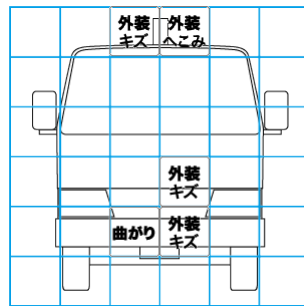

【外装】	【ボデー内】
外装キズ	庫内キズ
外装へこみ	庫内へこみ
うき	庫内穴あき
曲がり	床汚れ
サビ	
補修跡	
割れ	