

車両情報					
車名	初年度登録	型式	形状	車台番号	
三菱ふそう	平成23年7月	LKG-FP54VDR	トラクタ	FP54VD-505169	
走行	馬力	シフト	ブレーキ	ボディ内寸	
343,148km	420PS/309KW	M/T 7速	エア	長: mm 高: mm	幅: mm 門高: mm

◎: 良好 ○: 通常走行問題なし △: 要修理 /: 装備無し ※あくまでも当社判断基準によるものです

エンジン			電装関係			キャビン		
点検項目	結果	状態	点検項目	結果	状態	点検項目	結果	状態
異音	◎		エアコン	△	冷えない コンデンサファン回らない	シート	○	破れ、へたり、 擦れ リクライニングレバー 破損
オイル混入	◎		スターター	◎		ヘッドライト	◎	HID
オイル漏れ	○	ロッカーケース、 オイルパン エアコンプレッサー廻り、 ノズルシール、インマニ廻り、 シリンダヘッド後側、にじみ	オルタネーター	◎		ウィンカー	○	右ドアウィンカーレンズヒビ 水浸入無し
水混入	◎		P/W (運転席)	◎		ワイパー	◎	
水漏れ	◎		P/W (助手席)	◎		ミラー	○	左右ミラーカバー擦れ、 アンダーミラーキャップ欠損
燃料漏れ	◎		坂道発進装置	◎				
排気	◎		異常ランプ	○	DPFモジュール不良			
マフラー	◎		オーディオ	◎				
ターボ	◎		バックカメラ	△	映らない			
冷却水吹返	◎		電格ミラー	◎				
ミッション			上物仕様			走行関係		
点検項目	結果	状態	点検項目	結果	状態	点検項目	結果	状態
ギア鳴き	◎		床材質	/	鉄板 縞板	リーフサス	◎	
ギア抜け	◎					エアサス	◎	リヤエアサス
クラッチ	◎					パワステ	◎	
異音	◎					ハンドル	○	擦れ
オイル漏れ	◎					燃料タンク	◎	アルミ 300L
リターダ	/					デフ		
						点検項目	結果	状態
						異音	◎	
						オイル漏れ	◎	
						デフロック	/	

特記事項 エンジンキー2本、フレーム右リヤ曲り (フレームのサビ欄に写真添付)、F左ショックにじみ、キャブサス左前エアホース破れ、ナンバー灯不灯、キャブ左右サイドラダー下側ブラケット後側側固定ボルト欠損、室内汚れ、導風板再塗装、運転席サンバイザー欠損

記録簿 有 (H24/4、H25/1)

タイヤ残量				タイヤサイズ			
単位: mm							
3	12			295/80R22.5	295/80R22.5		
—	—			—	—		
0	9	10	1	11R22.5 16PR	11R22.5 14PR	11R22.5 14PR	11R22.5 16PR
—	—	—	—	—	—	—	—
スペア	—	—		スペア	—	—	—

素材: スチール 備考: スペアタイヤ欠損、後輪再生タイヤ

上物仕様			
上物名	メーカー	型式「製造番号」	年式
カバー	ヨコシャ		
【備考】 コーシヨンプレート欠損、第5輪荷重:9500kg			
【備考】			
【備考】			

外装状態			
キャブコーション	フレーム番号	フレームのさび	飛石
有	確認済	小	無

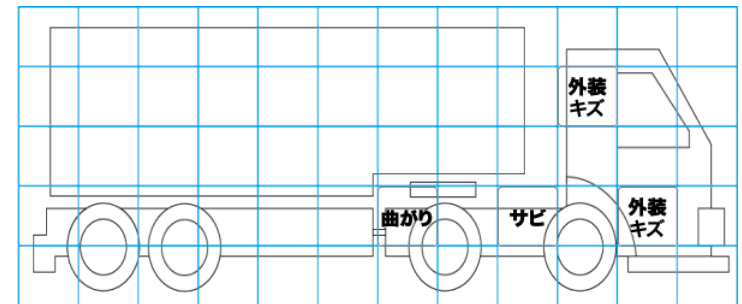
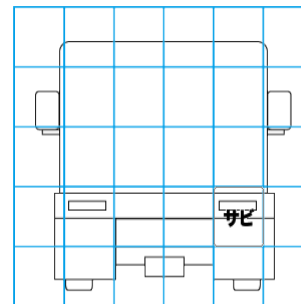
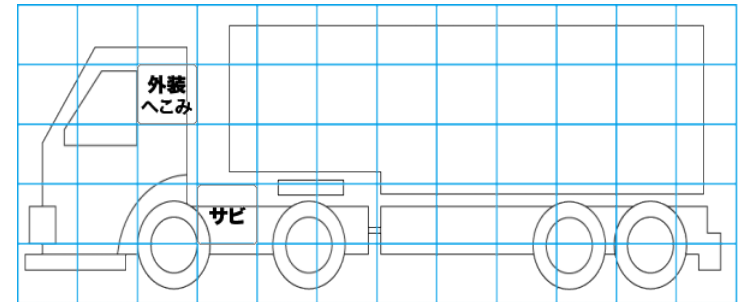
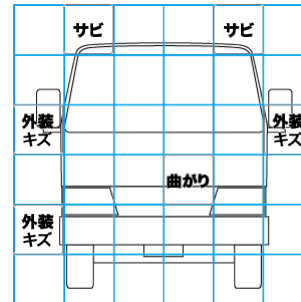

【外装】				【ボデー内】							
外装キズ	外装へこみ	うき	曲がり	サビ	補修跡	割れ	庫内キズ	庫内へこみ	庫内穴あき	床汚れ	