

車両情報				
車名	初年度登録	型式	形状	車台番号
東急	昭和62年5月		平ボディ	TD2513-5130
走行	馬力	シフト	ブレーキ	ボディ内寸
			エア	長: 11,650 mm 幅: 2,990 mm 高: mm 門高: mm

◎: 良好 ○: 通常走行問題なし △: 要修理 /: 装備無し ※あくまでも当社判断基準によるものです

エンジン			電装関係			キャビン																										
点検項目	結果	状態	点検項目	結果	状態	点検項目	結果	状態																								
異音	/		エアコン	/		シート	/																									
オイル混入	/		スターター	/		ヘッドライト	/																									
オイル漏れ	/		オルタネーター	/		ウィンカー	○	サイド: 左不灯																								
水混入	/		P/W (運転席)	/		ワイパー	/																									
水漏れ	/		P/W (助手席)	/		ミラー	/																									
燃料漏れ	/		坂道発進装置	/		<table border="1"> <thead> <tr> <th colspan="3">走行関係</th> </tr> <tr> <th>点検項目</th> <th>結果</th> <th>状態</th> </tr> </thead> <tbody> <tr> <td>リーフサス</td> <td>/</td> <td></td> </tr> <tr> <td>エアサス</td> <td>/</td> <td></td> </tr> <tr> <td>パワステ</td> <td>/</td> <td></td> </tr> <tr> <td>ハンドル</td> <td>/</td> <td></td> </tr> <tr> <td>燃料タンク</td> <td>/</td> <td></td> </tr> </tbody> </table>			走行関係			点検項目	結果	状態	リーフサス	/		エアサス	/		パワステ	/		ハンドル	/		燃料タンク	/				
走行関係																																
点検項目	結果	状態																														
リーフサス	/																															
エアサス	/																															
パワステ	/																															
ハンドル	/																															
燃料タンク	/																															
排気	/		異常ランプ	/		オーディオ	/																									
マフラー	/		バックカメラ	/		電格ミラー	/																									
ターボ	/		ETC	/		タコグラフ	/																									
冷却水吹返	/		<table border="1"> <thead> <tr> <th colspan="3">上物仕様</th> </tr> <tr> <th>点検項目</th> <th>結果</th> <th>状態</th> </tr> </thead> <tbody> <tr> <td>床材質</td> <td>/</td> <td>木材</td> </tr> </tbody> </table>			上物仕様			点検項目	結果	状態	床材質	/	木材	<table border="1"> <thead> <tr> <th colspan="3">デフ</th> </tr> <tr> <th>点検項目</th> <th>結果</th> <th>状態</th> </tr> </thead> <tbody> <tr> <td>異音</td> <td>/</td> <td></td> </tr> <tr> <td>オイル漏れ</td> <td>/</td> <td></td> </tr> <tr> <td>デフロック</td> <td>/</td> <td></td> </tr> </tbody> </table>			デフ			点検項目	結果	状態	異音	/		オイル漏れ	/		デフロック	/	
上物仕様																																
点検項目	結果	状態																														
床材質	/	木材																														
デフ																																
点検項目	結果	状態																														
異音	/																															
オイル漏れ	/																															
デフロック	/																															
<table border="1"> <thead> <tr> <th colspan="3">ミッション</th> </tr> <tr> <th>点検項目</th> <th>結果</th> <th>状態</th> </tr> </thead> <tbody> <tr> <td>ギア鳴き</td> <td>/</td> <td></td> </tr> <tr> <td>ギア抜け</td> <td>/</td> <td></td> </tr> <tr> <td>クラッチ</td> <td>/</td> <td></td> </tr> <tr> <td>異音</td> <td>/</td> <td></td> </tr> <tr> <td>オイル漏れ</td> <td>/</td> <td></td> </tr> <tr> <td>リターダ</td> <td>/</td> <td></td> </tr> </tbody> </table>			ミッション			点検項目	結果	状態	ギア鳴き	/		ギア抜け	/		クラッチ	/		異音	/		オイル漏れ	/		リターダ	/							
ミッション																																
点検項目	結果	状態																														
ギア鳴き	/																															
ギア抜け	/																															
クラッチ	/																															
異音	/																															
オイル漏れ	/																															
リターダ	/																															

特記事項
記録簿 無()

タイヤ残量				タイヤサイズ			
単位: mm							
—	—	—	—	—	—	—	—
8	7	4	4	—	—	—	—
10	8	9	9	—	—	—	—
スペア	2	—	—	—	—	—	—
スペア				—			

素材: スチール 備考: タイヤ全て 10.00R20 14PR

上物仕様			
上物名	メーカー	型式「製造番号」	年式
	東急	TD2513 「TD2513-5130」	昭和62年5月
【備考】 前から1段目長さ2600mm、2段目長さ6050mm、3段目長さ3000mm、高低差1段目から2段目1480mm2段目から3段目420mm、ロープック16対床板腐食			
【備考】			
【備考】			

外装状態			
キャブコーション	フレーム番号	フレームのさび	飛石
有	確認済	小	

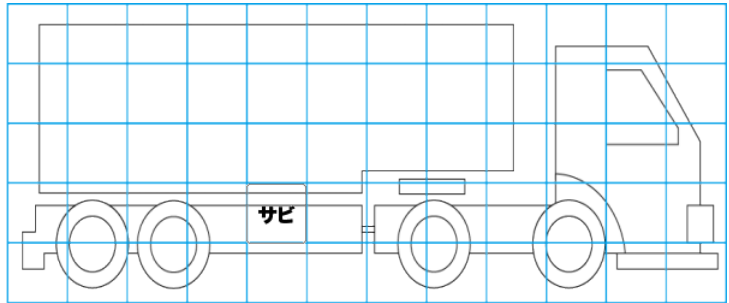
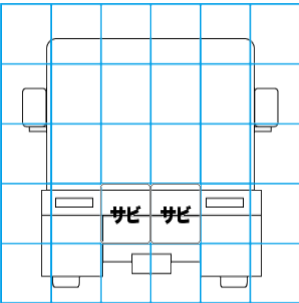
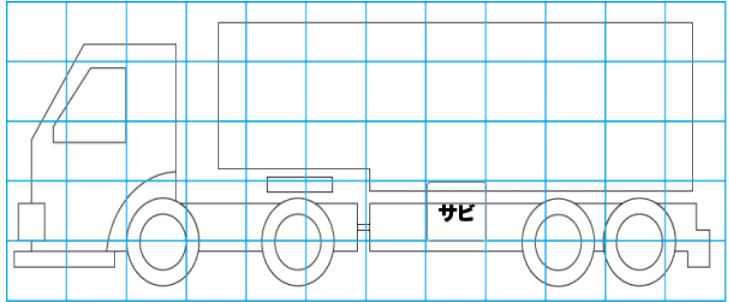
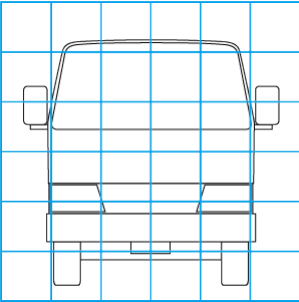

【外装】					【ボデー内】					
外装キズ	外装へこみ	うき	曲がり	サビ	補修跡	割れ	庫内キズ	庫内へこみ	庫内穴あき	床汚れ